

RU / Русский

ПЕРЕД НАЧАЛОМ МОНТАЖА, УСТАНОВИТЕ КРЮКИ ВОДОСТОЧНОЙ СИСТЕМЫ GRAND LINE®

Общие правила обращения с профилированными изделиями

Для разгрузки необходимо минимум 2 человека на листы до 2 м и по 1 человеку на следующие 1,5-2 м. Поднимать и переносить листы необходимо в вертикальном положении, не допуская сильных перегибов.

Запрещается тащить листы волоком и бросать их, класть на траву и землю. При длительном хранении пачки устанавливаются под наклоном для стока воды (см. рисунок).

Листы в пачке (заводской упаковке) хранить не более недели, а для более долгого хранения проложить листы брусками в стопки не более 10 листов.

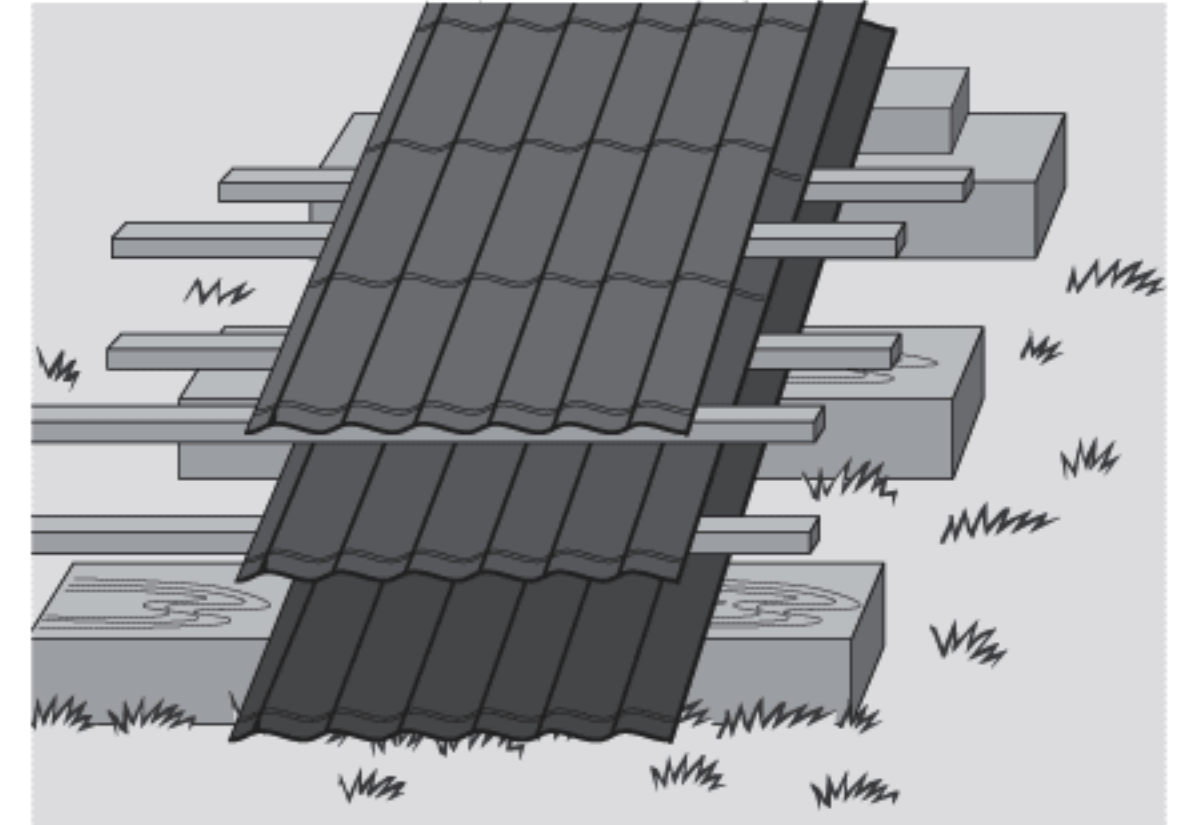

Техника безопасности

Работать только в перчатках! Не стойте под кровлей во время подъема и крепежа листов. При кровельных работах обязательно используйте страховочный канат.

Инструменты



ВНИМАНИЕ!
Запрещается использовать углошлифовальную машину с абразивным кругом.

МОНТАЖ МЕТАЛЛОЧЕРЕПИЦЫ

1. Монтаж карнизной планки

Высота первой обрешетки должна быть выше на высоту ступени металлочерепицы.

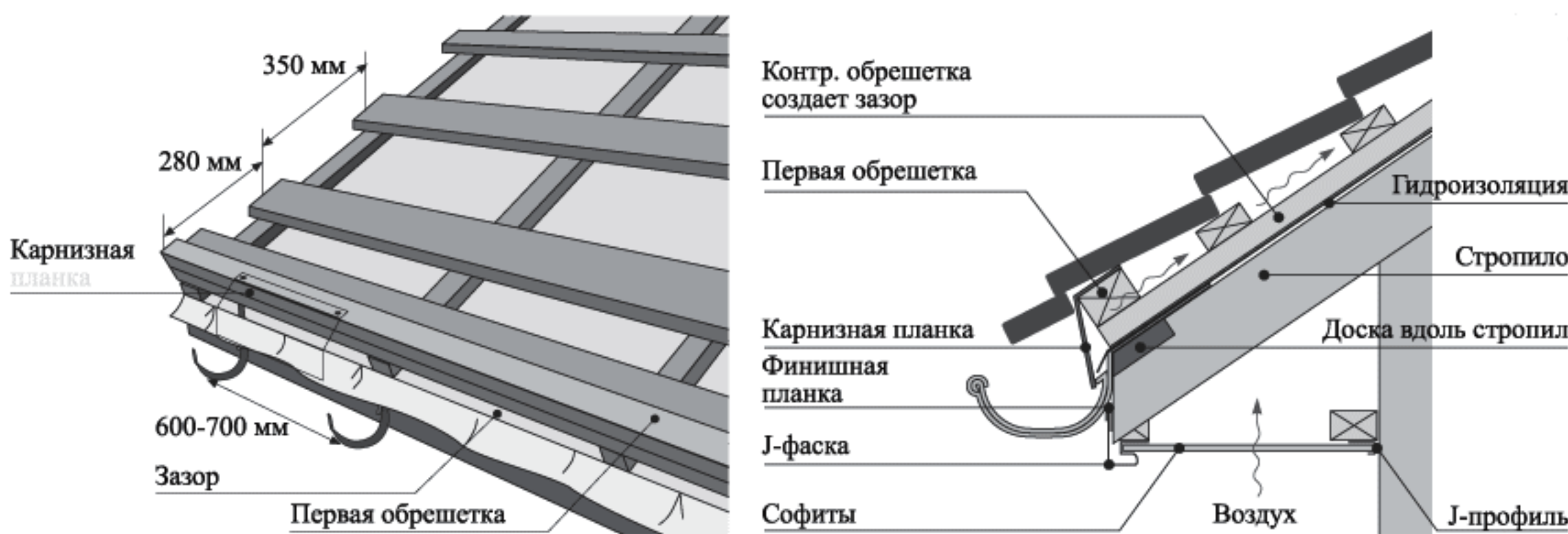

2. Установка нижней ендовы

Ендова нижняя должна выходить на карнизную планку.

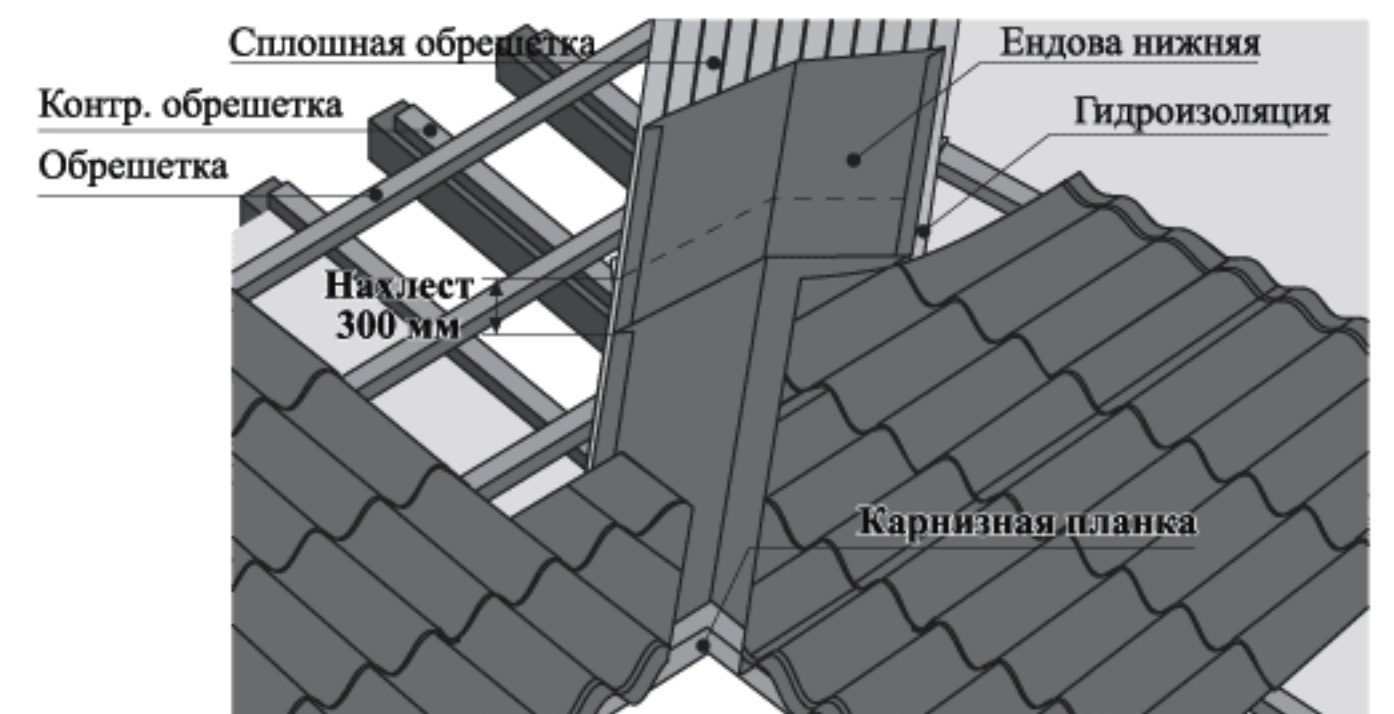

3. Установка обвода вокруг дымохода

Обязательно положить под кровлю гладкий лист на ширину трубы.

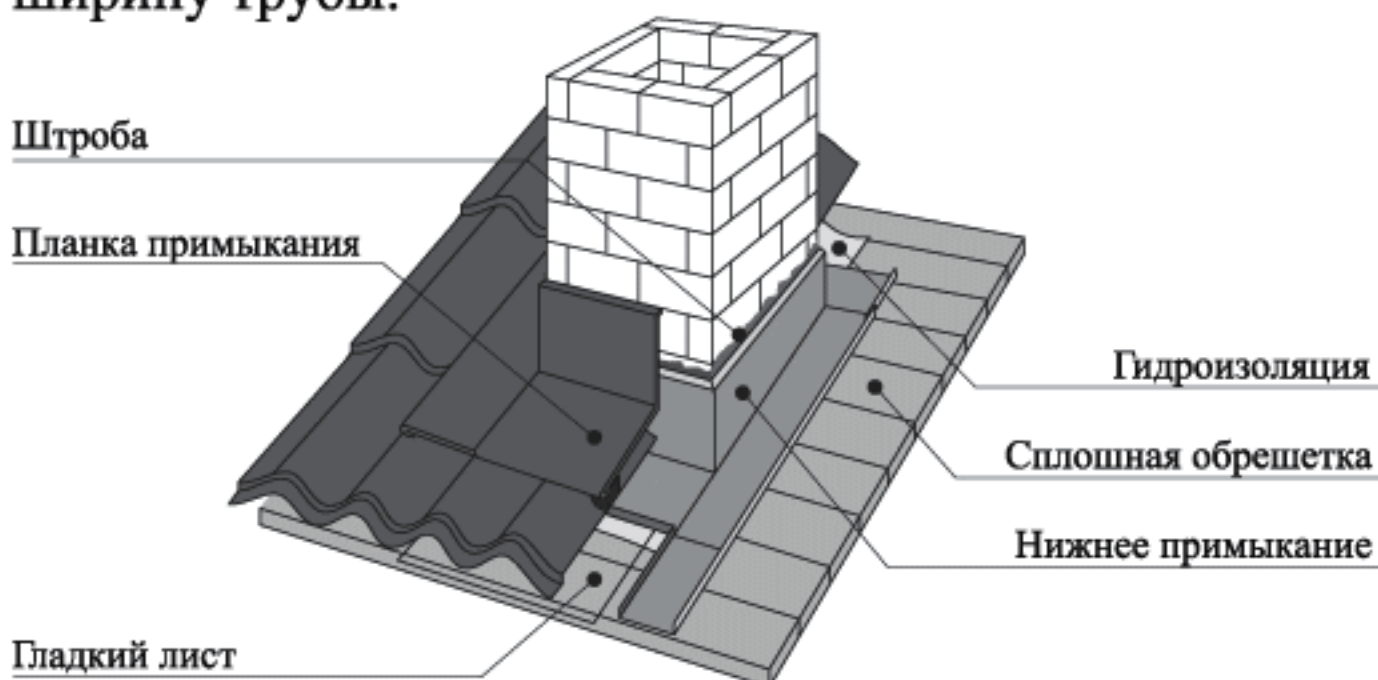

4. Подъем листов

Листы вкладывают в подготовленную конструкцию и поднимают веревками на кровлю по направляющим.

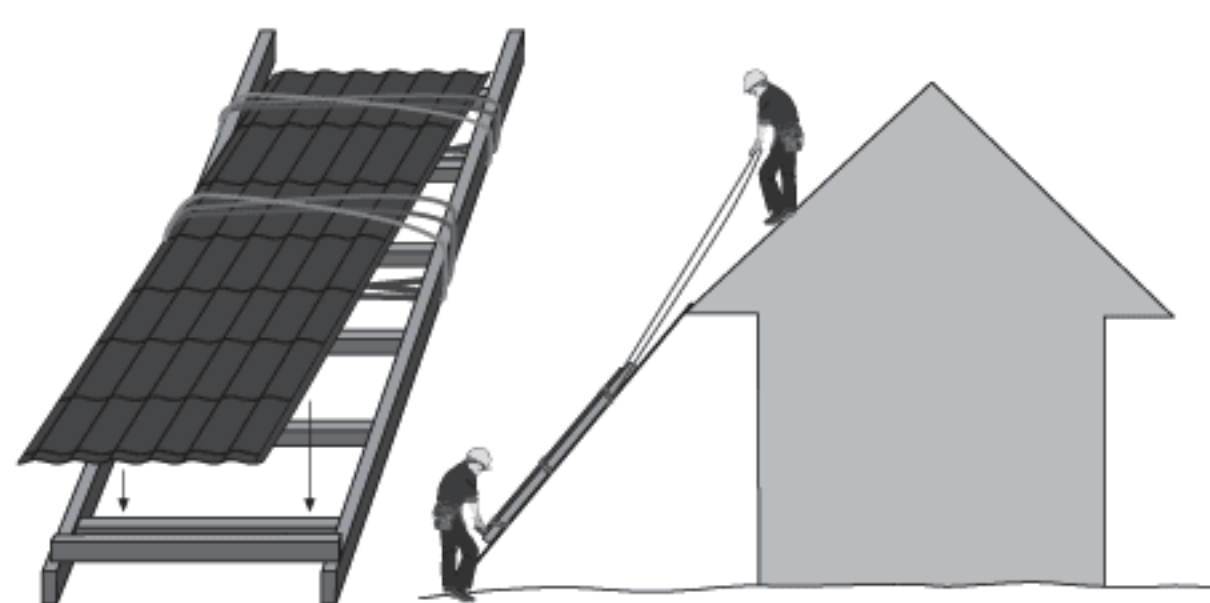

5. Правило хождения по листам

Наступать только в прогиб волны.

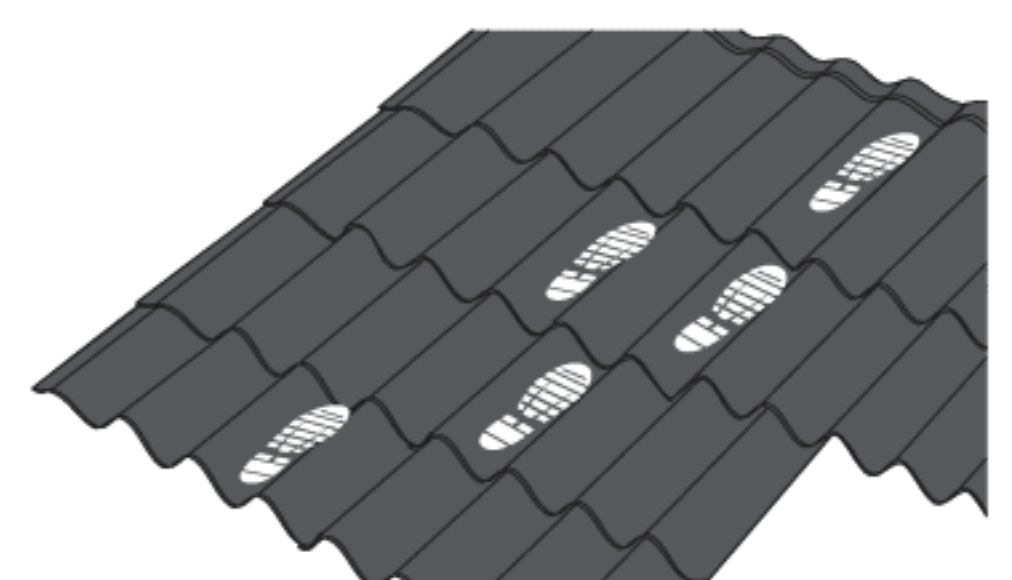

6. Монтаж кровельного материала

Листы должны быть выровнены строго горизонтально по линии карниза со свесом 50 мм за карниз. Листы крепятся в прогиб волны в местах прилегания к обрешетке, ближе к ступеньке. При необходимости стянуть листы между собой саморезами.

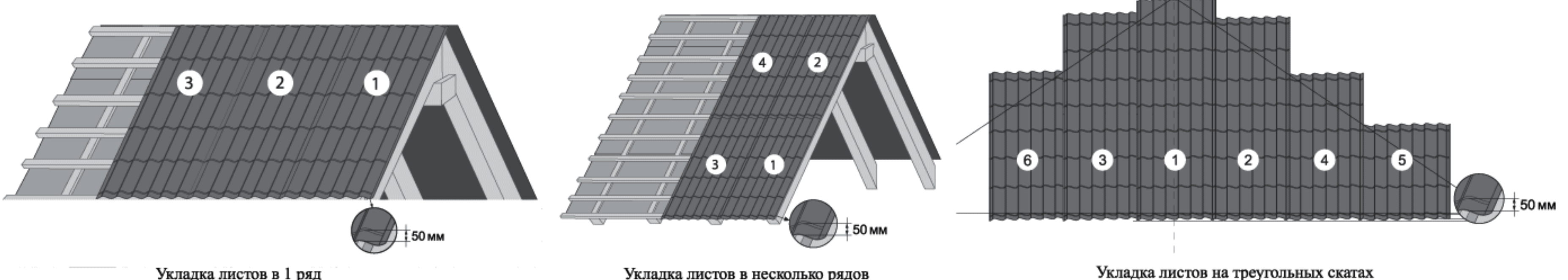

7. Крепление листов

Листы крепятся к обрешетке через продольную волну в каждую вторую поперечную волну. На каждый кв. метр расходуется от 6 до 8 саморезов.

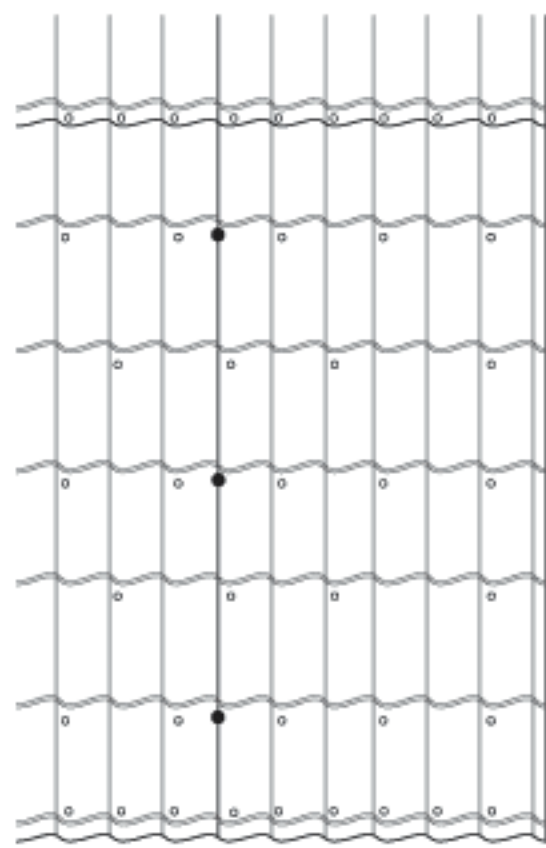

8. Установка торцевой планки

Торцевая планка крепится саморезами к торцевой доске и сверху к металлочерепице, через 350 мм. Нахлест между планками – 100 мм, по мере необходимости планки подрезают.

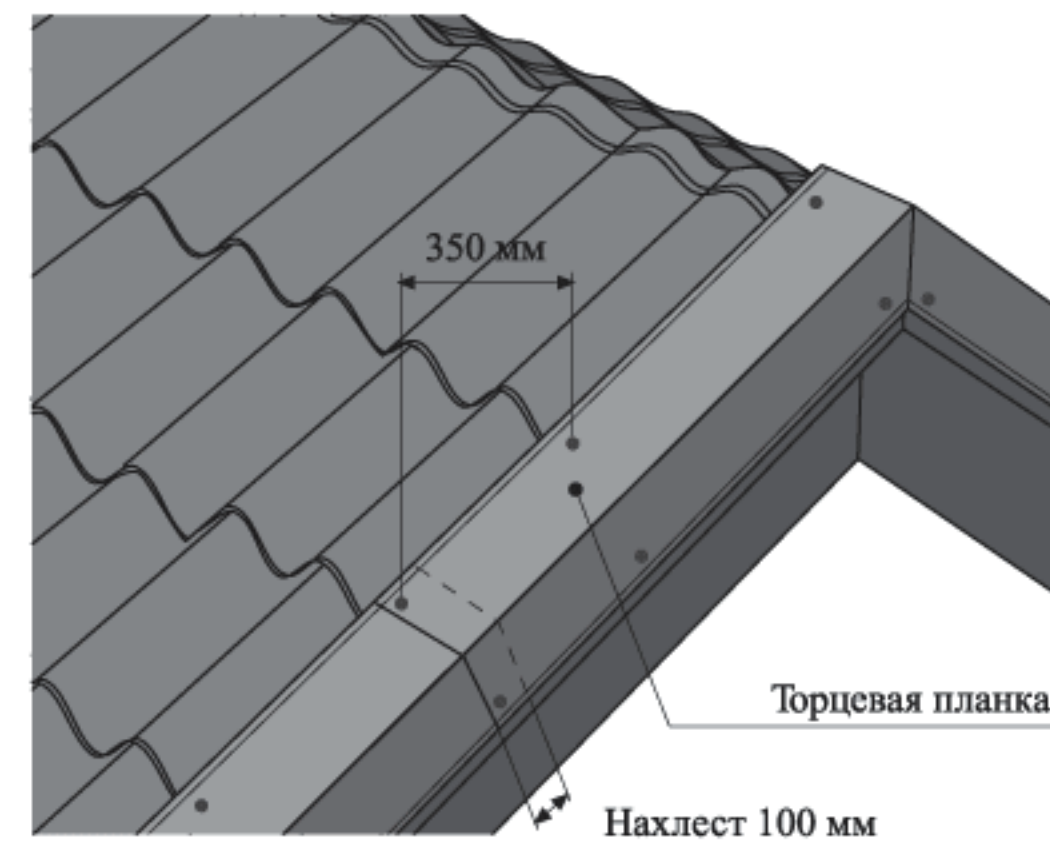

9. Установка верхней ендовы

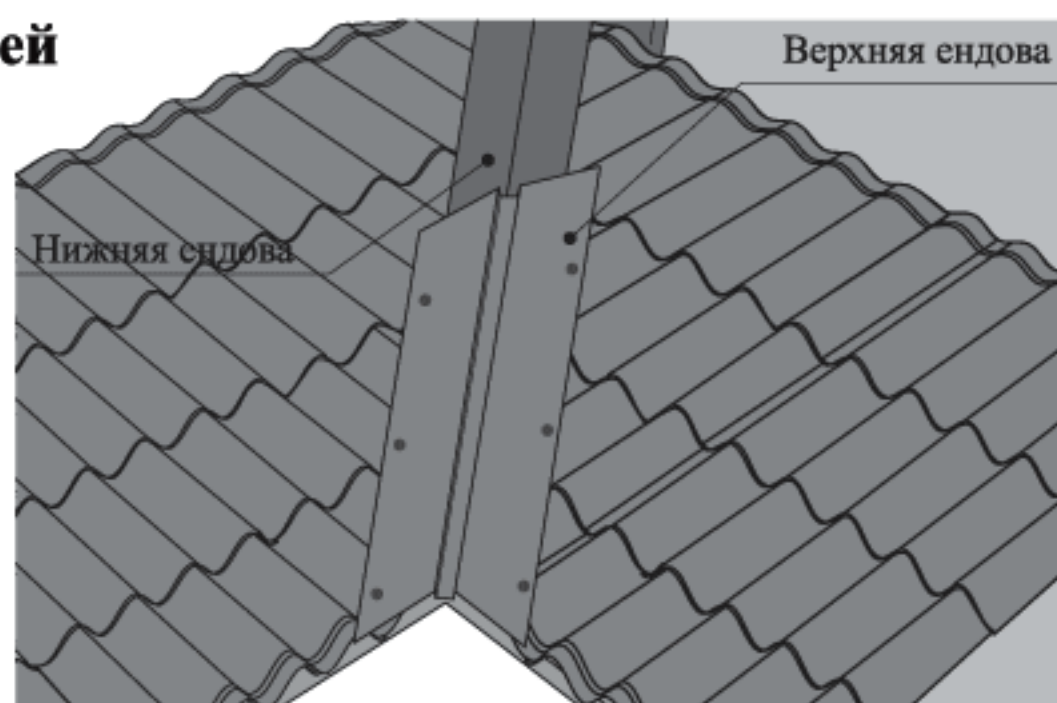

10. Установка планок примыкания

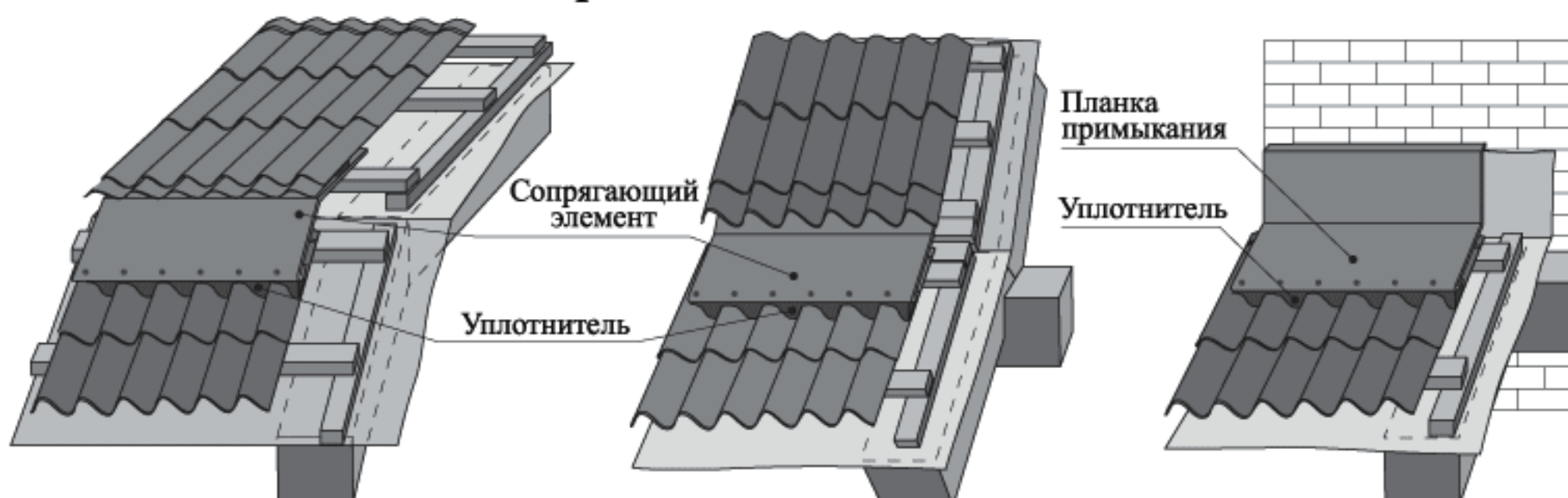

11. Установка конька

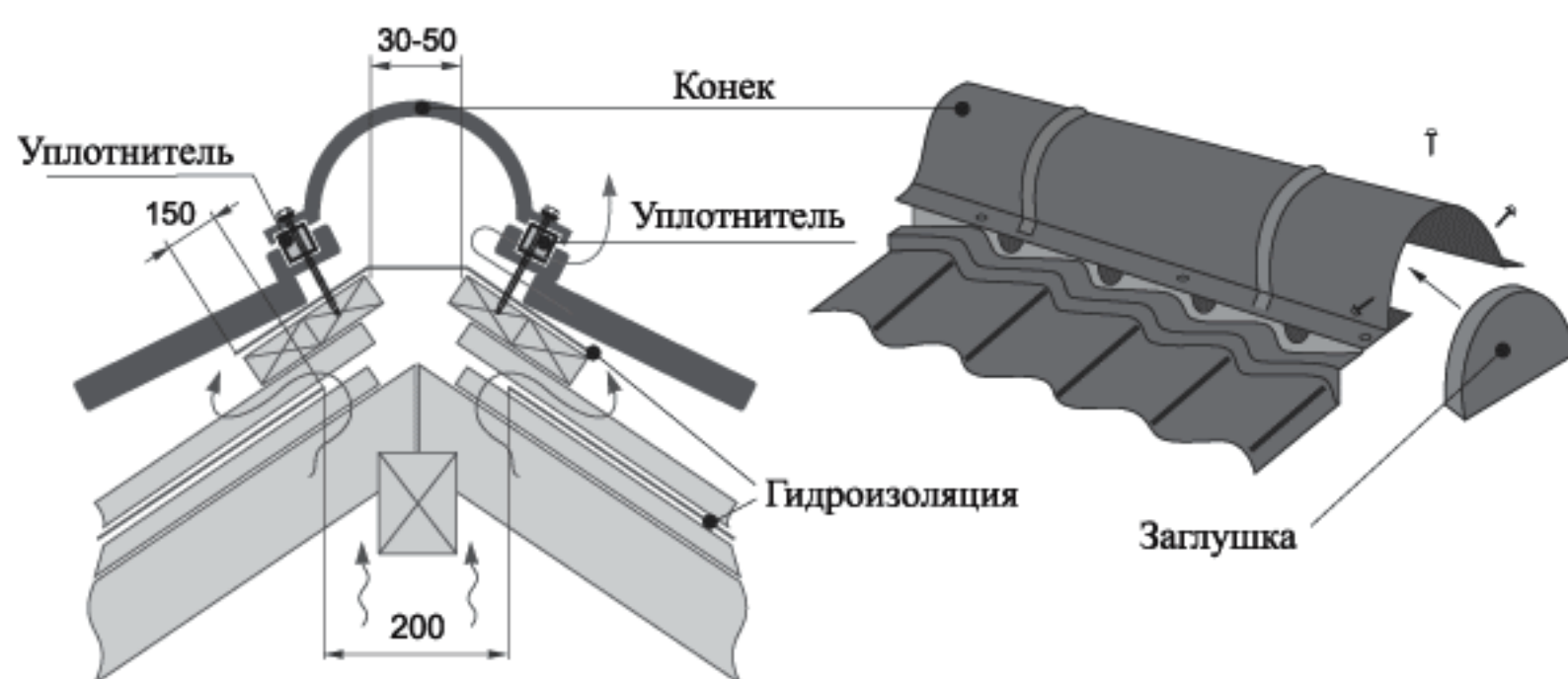

12. Монтаж элементов безопасности

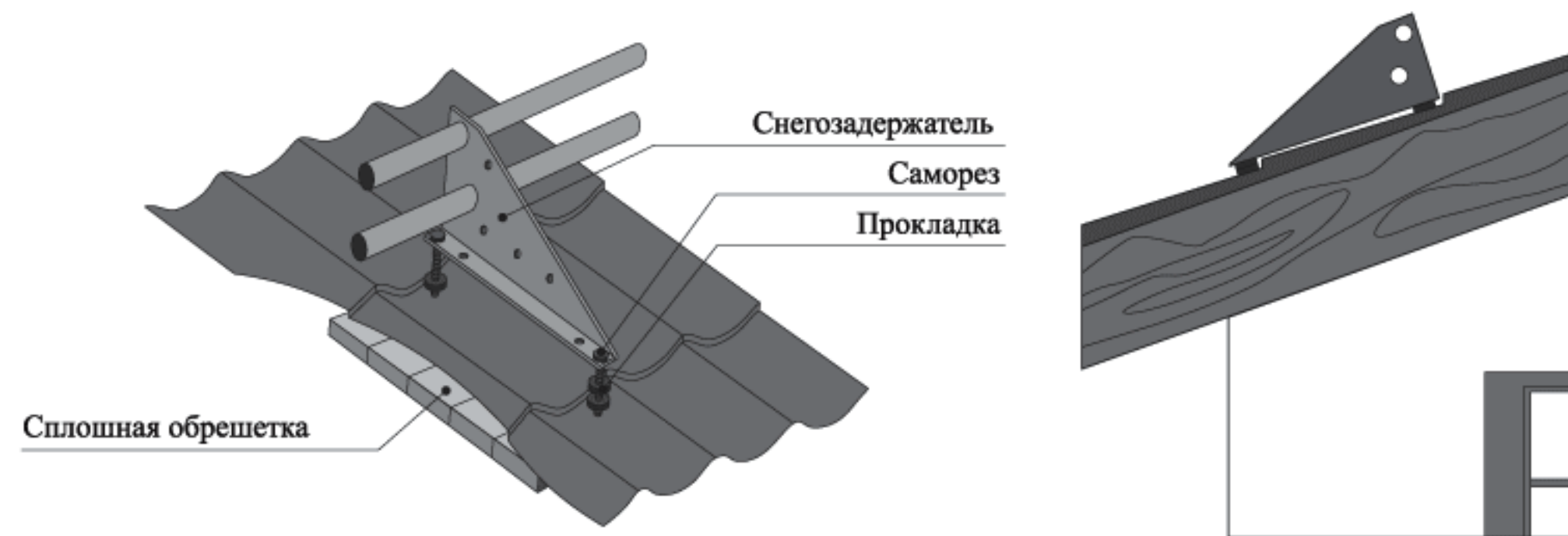

13. Послемонтажный уход

Уберите с кровли мусор, обработайте царапины и потертости баллончиком с эмалью для подкраски. Спустя 3 месяца после монтажа необходимо осуществить протяжку саморезов.

Два раза в год проводите очистку кровли от древесной листвы, веток и прочих предметов, попавших на кровлю. Делать это необходимо мягкой щеткой, тряпкой или струей воды, направленной от конька к карнизу. Передвигаться по поверхности кровли следует только в обуви с мягкой подошвой.

14. Правила транспортировки металлочерепицы (МЧ)

При перевозке профилированных изделий пачки должны быть размещены и закреплены в транспортном средстве способом, предотвращающим их самопроизвольное перемещение или смещение листов в пачках относительно друг друга в процессе движения транспортного средства. Длина кузова транспортного средства должна быть не менее длины пачек с профилированными изделиями.

15. Правила хранения металлочерепицы (МЧ)

Сразу после разгрузки следует снять металлическую стяжку.

Хранение должно осуществляться в не отапливаемых складских помещениях, закрытых от дождя и прямых солнечных лучей.

Не допускается хранение профилированных листов в пачке дольше 1 недели.

При более длительном хранении необходимо под пачки с профилированными изделиями положить брусья высотой не менее 100 мм с шагом 500 мм и обеспечить свободный доступ воздуха, проложив рейки между листами.

16. Для полной комплектации кровли рекомендуем Вам приобрести:

Кровельная вентиляция



Снегозадержатель

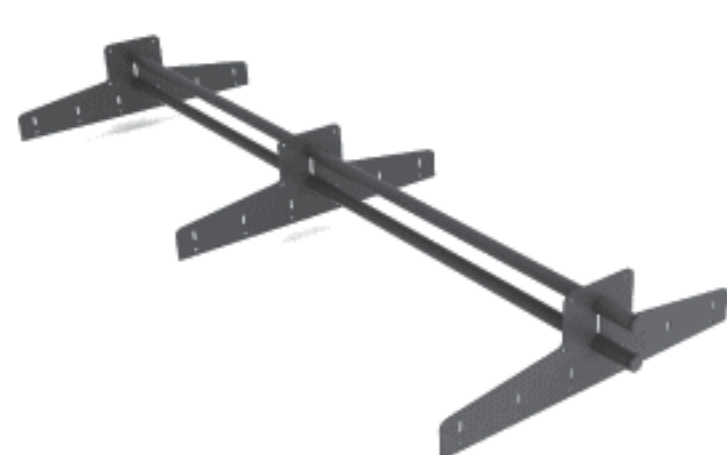

Флюгеры



Уплотнитель

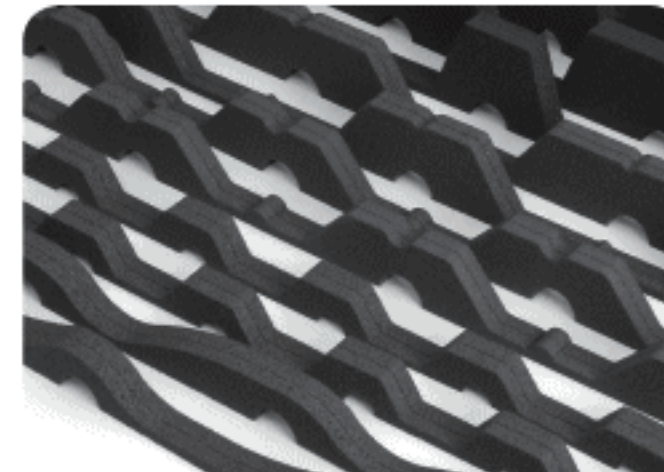

Водосток



Виниловый сайдинг



Виниловый софит



Гидро- и ветрозащитная пленка



Баллончики для подкраски



Монтажни бошлашдан олдин, GRAND LINE® сув оқизиш тизимининг қозикларини ўрнатиш

Профилланган маҳсулотлар билан ишлашнинг умумий қоидалари

2 мг гача листларни бўшатиш учун камида 2 нафар одам ва кейинги 1,5-2 м га яна бир одам зарур керак. Листларнинг қаттиқ букилиб кетишига йўл қўймай, тик ҳолатда кўтариш ва ташиш зарур. Листларни судраб ташиш ва уларни ташлаш, ўт-ўлан устига ва ерга қўйиш тақиқланади.

Узоқ вақт мобайнида сақланганда боғламлар сув оқиб тушиши учун қиялатиб ўрнатилади (расмга қаранг).

Боғламдаги листларни (завод ўрамадаги) бир ҳафтадан узоқ сақлаш мумкин эмас, кўпроқ вақт сақлаш учун эса листларни бир боғламда 10 тадан ошиб кетмайдиган қилиб чорқирралар билан тахлаб чиқиш керак.

Хавфсизлик техникаси

Фақат қўлқопларда ишлаш керак! Листлар кўтарилаётган ва маҳкамланаётган пайтда томнинг тагида турманг.

Том ёпиш ишлари пайтида эҳтиёт қилиш арқонидан фойдаланишингиз шарт.

Асбоблар



1. Металл кесадиган қўл қайчилари

2. Майда тишли қўл арра

3. Электр қайчи

4. Электр қил арра

5. Тишлари қаттиқ қотишмадан ясалган гардиш арра

6. Бурама мих қотиргич

7. Латта тасмали рулетка

ДИҚҚАТ!
Бурчак силлиқлаш машинасини чархлаш доираси билан бирга ишлатиш тақиқланади

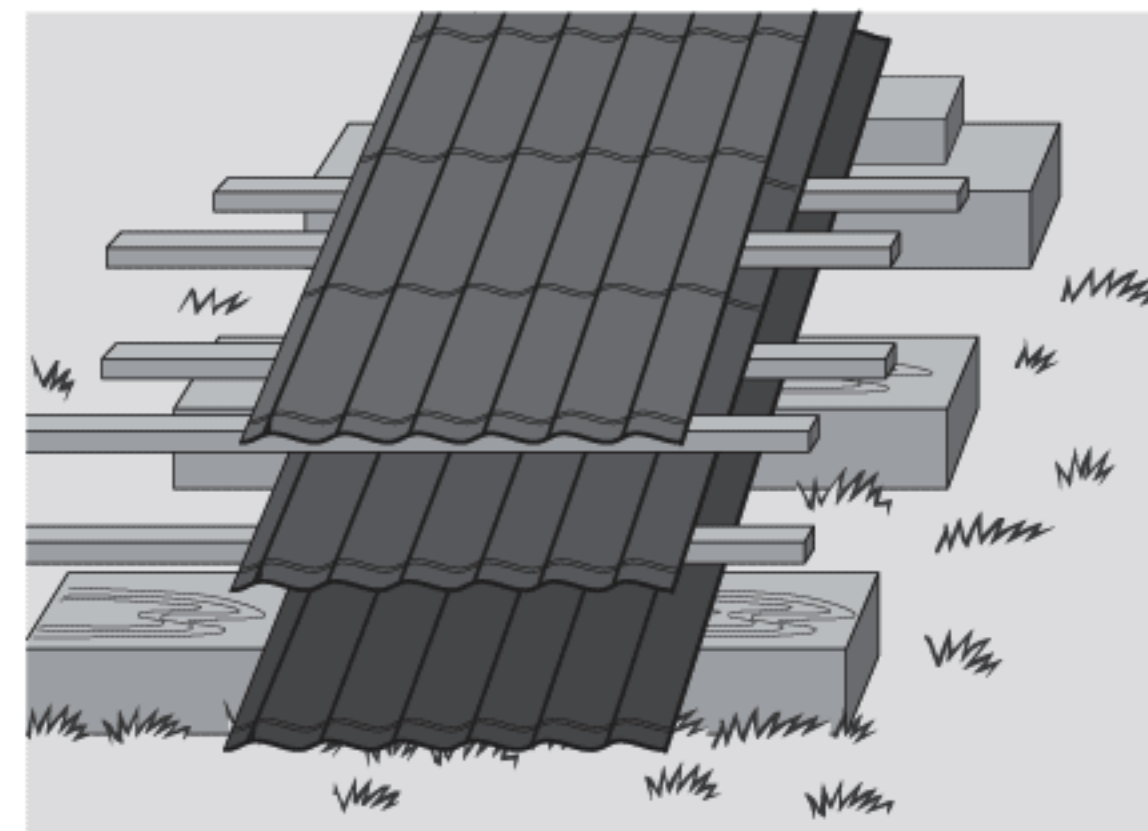

МЕТАЛЛ ЧЕРЕПИЦАНИ МОНТАЖ ҚИЛИШ

1. Карниз планкасини монтаж қилиш

Катак-катак қилиб қоқиладиган биринчи қатор тахталарининг (обрешетка) баландлиги металлочерепицанинг поғонасидан бир поғона баланд бўлиши керак.

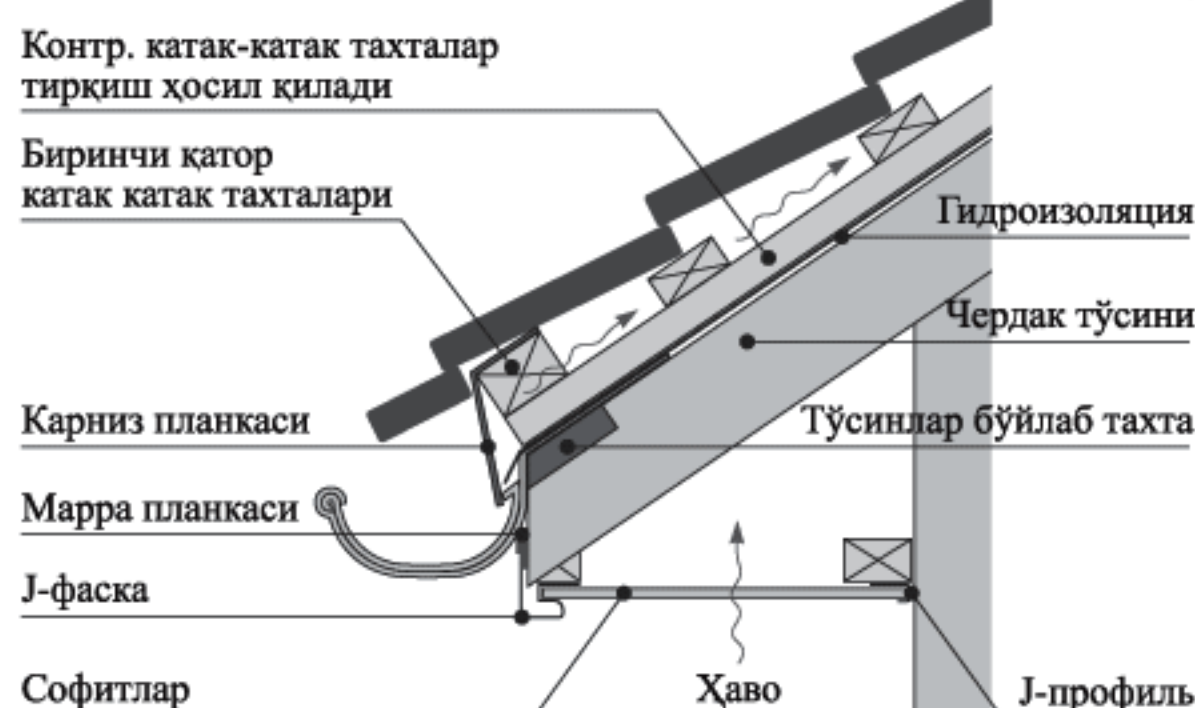
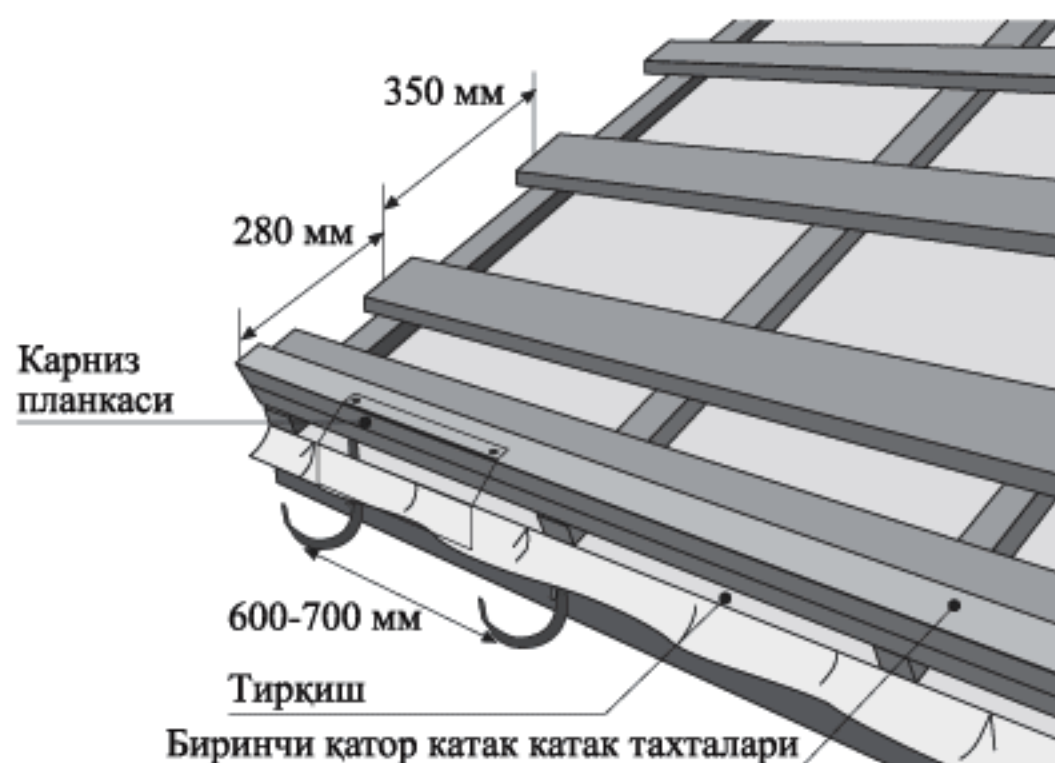

2. Пастки том қиррасини ўрнатиш

Пастки том қирраси карниз планкасидан чиқиб туриши керак.

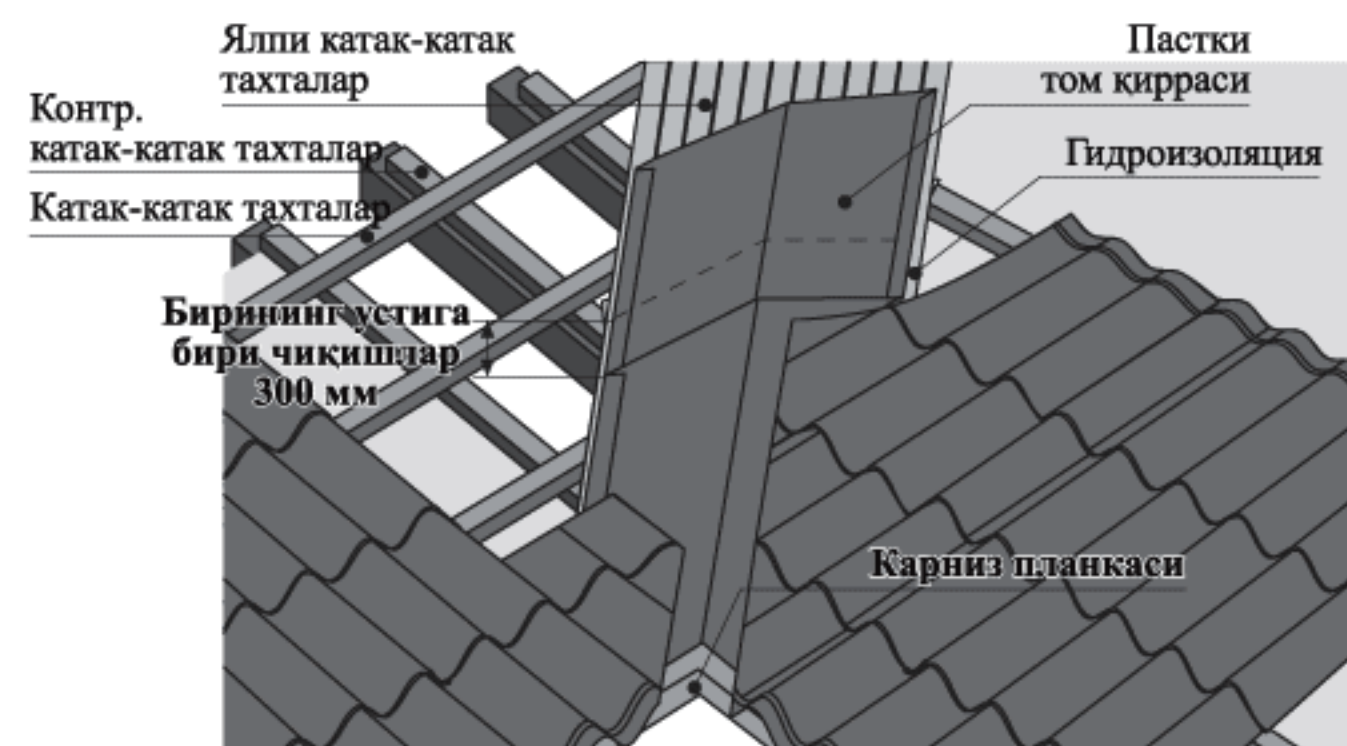

3. Мўри атрофига жияк ўрнатиш

Том остига қувур кенглигида силлиқ листни тўшаш шарт.

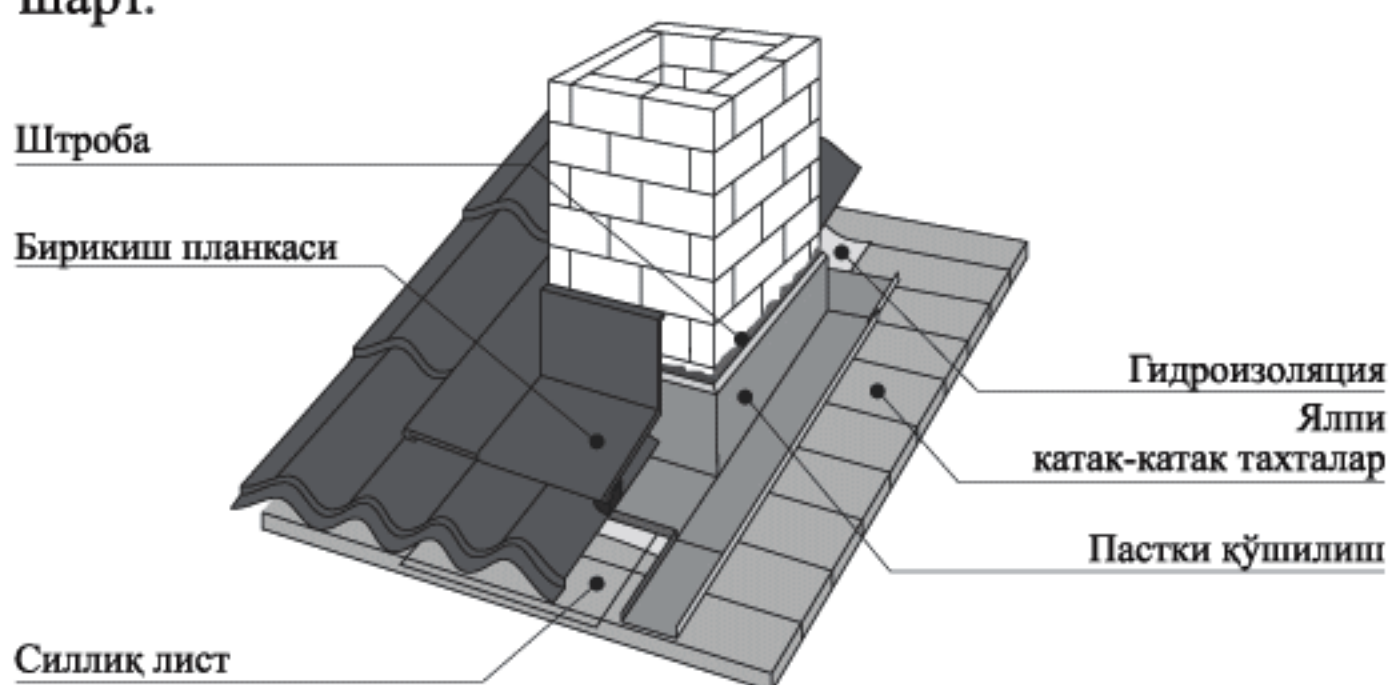

4. Листларни кўтариш

Листлар тайёрланган конструкцияга солинади ва арқонлар билан томга йўналтирувчилар бўйлаб кўтарилади.



5. Листлар бўйича юриш қондаси

Фақат эгилган тўлқинга босиш мумкин.

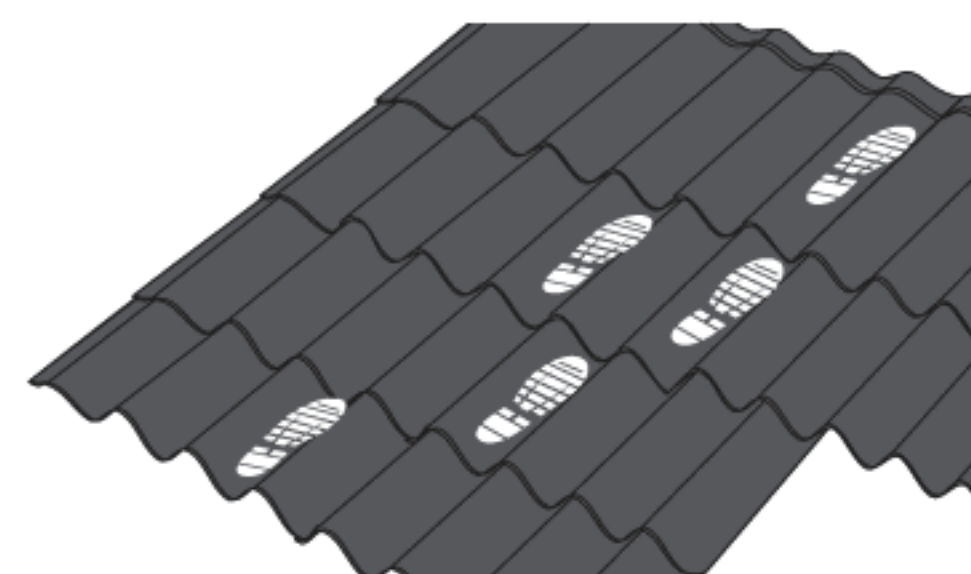

6. Том ёпиш материални монтаж қилиш

Листлар карниз орқасида 50 мм га осилиб турадиган қилиб карниз чизиғи бўйлаб қатъий ётиқ ҳолатда текисланиши керак.

Листлар катак-катак тахталарга бириқиш жойида, поғонага яқин тўлқиннинг эгилиш жойига маҳкамланади.

Зарур бўлса, листлар ўзаро саморезлар билан сиқилиб маҳкамланади.

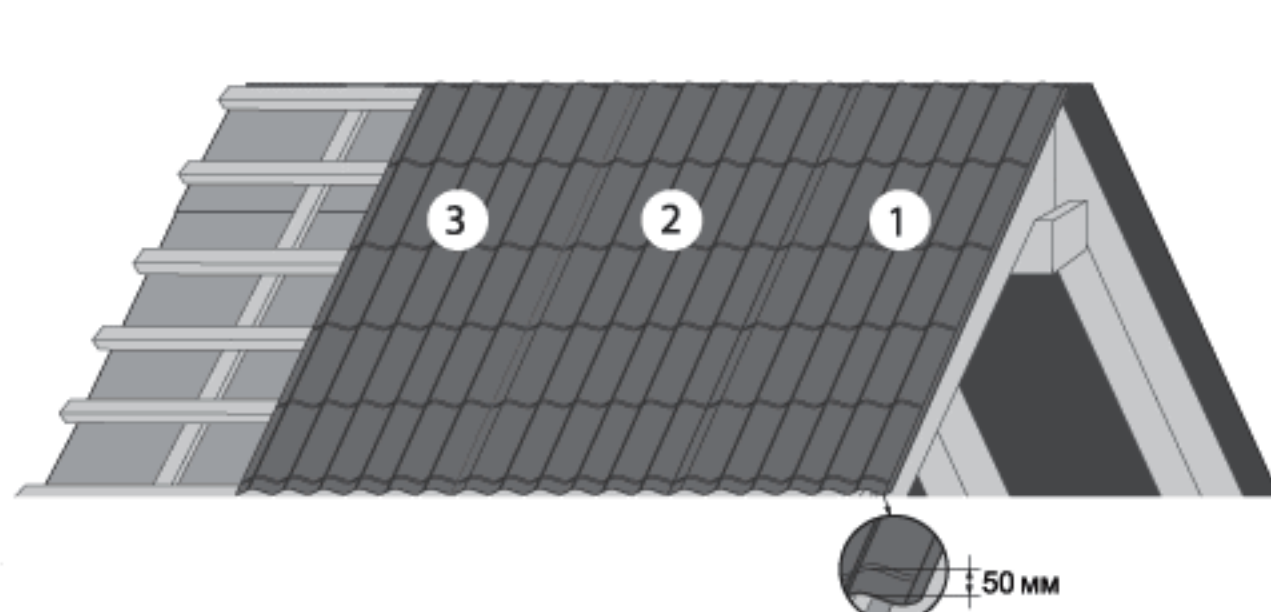

Листларни 1 қатор қилиб тўшаш

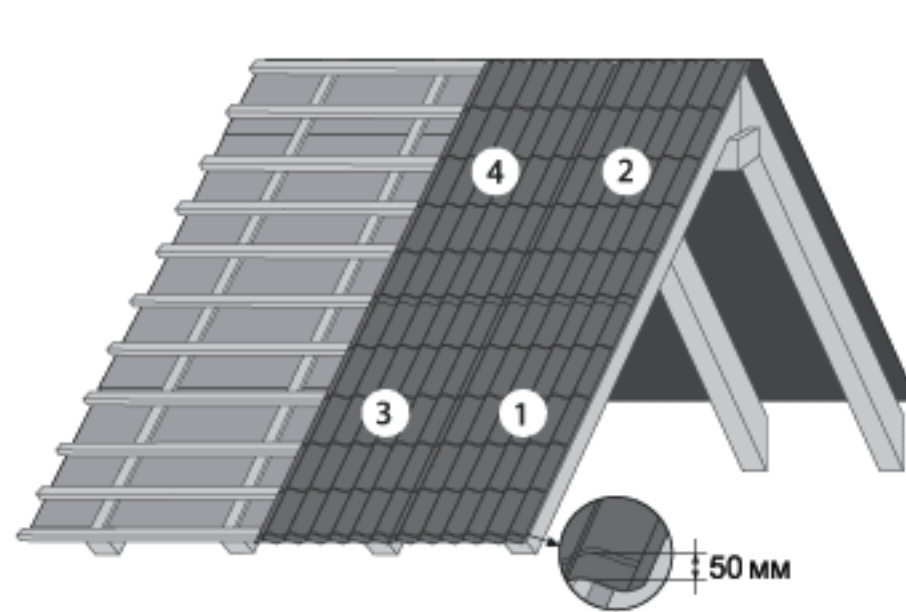

Листларни бир неча қатор қилиб тўшаш

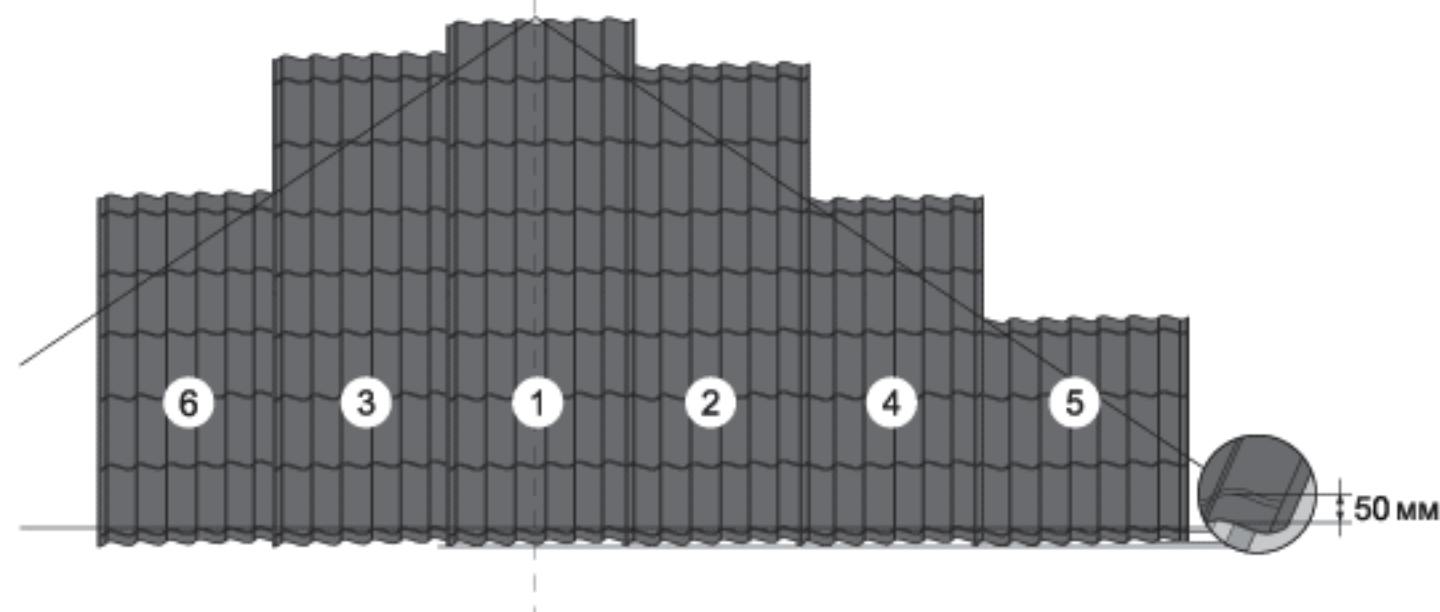

Листларни учбурчак қияликларга тўшаш

7. Листларни мустаҳкамлаш

Листлар катак-катак қилиб қоқилган тахталарга бўйлама тўлқин орқали ҳар иккинчи кўндаланг тўлқинга мустаҳкамланади. Ҳар бир квадрат метрга 6-8 та саморез сарфланади.

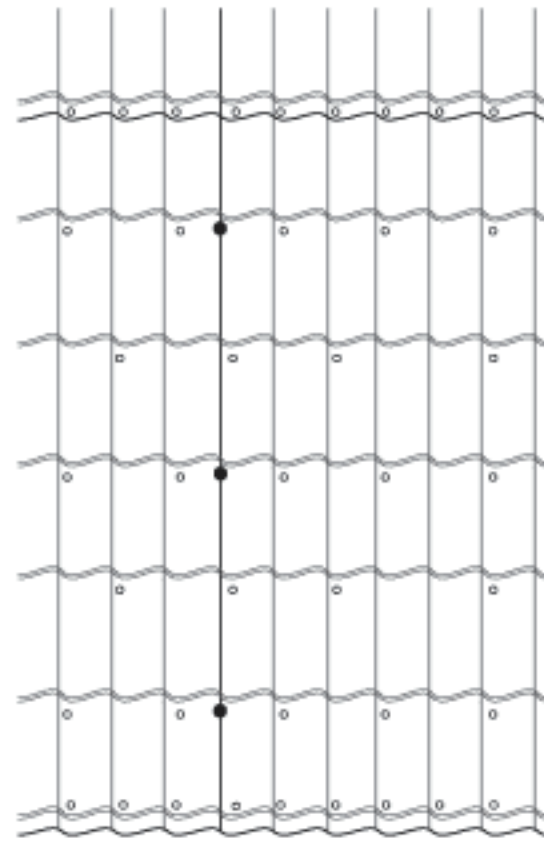

8. Ён томондаги тахтани ўрнатиш

Ён томондаги планка самрозлар билан ён томондаги тахтага ва юқорида металл черепицага 350 мм ораликлар билан мустаҳкамланади. Планкалар орасидаги бир-бирининг устига чиқиш масофаси – 100 мм, заруриятга қараб планкалар қирқилади.

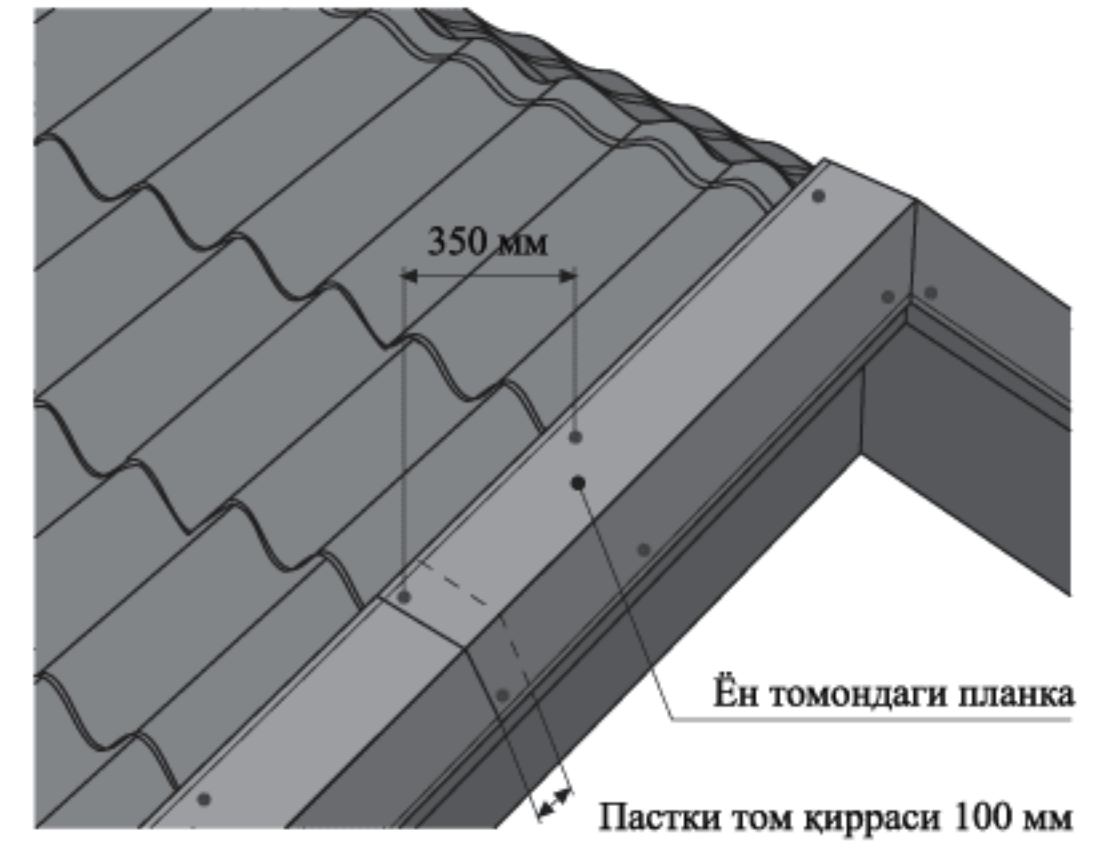

9. Устки том қиррасини ўрнатиш

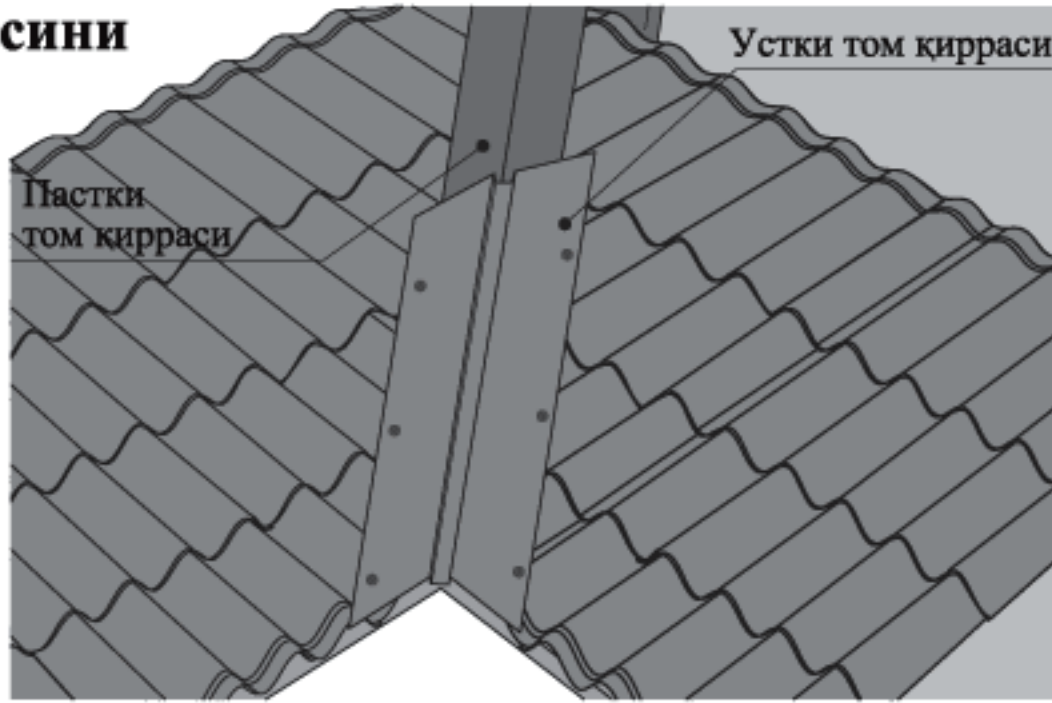

10. Қўшилиб кетадиган планкаларни ўрнатиш

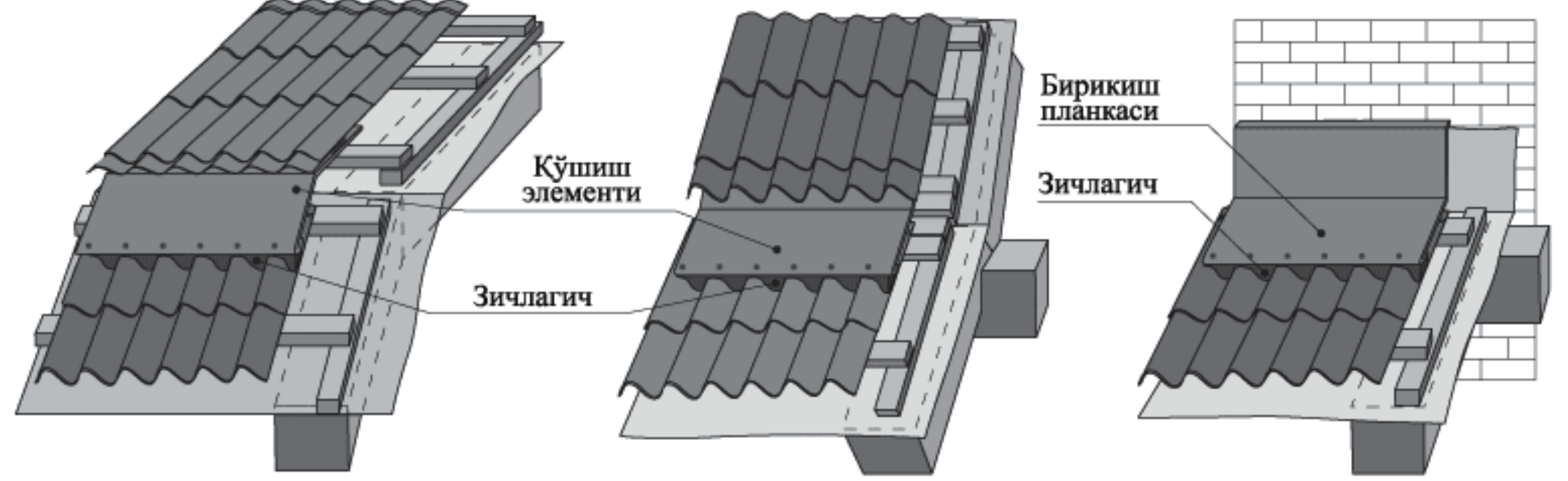

11. Нишабларни ўрнатиш

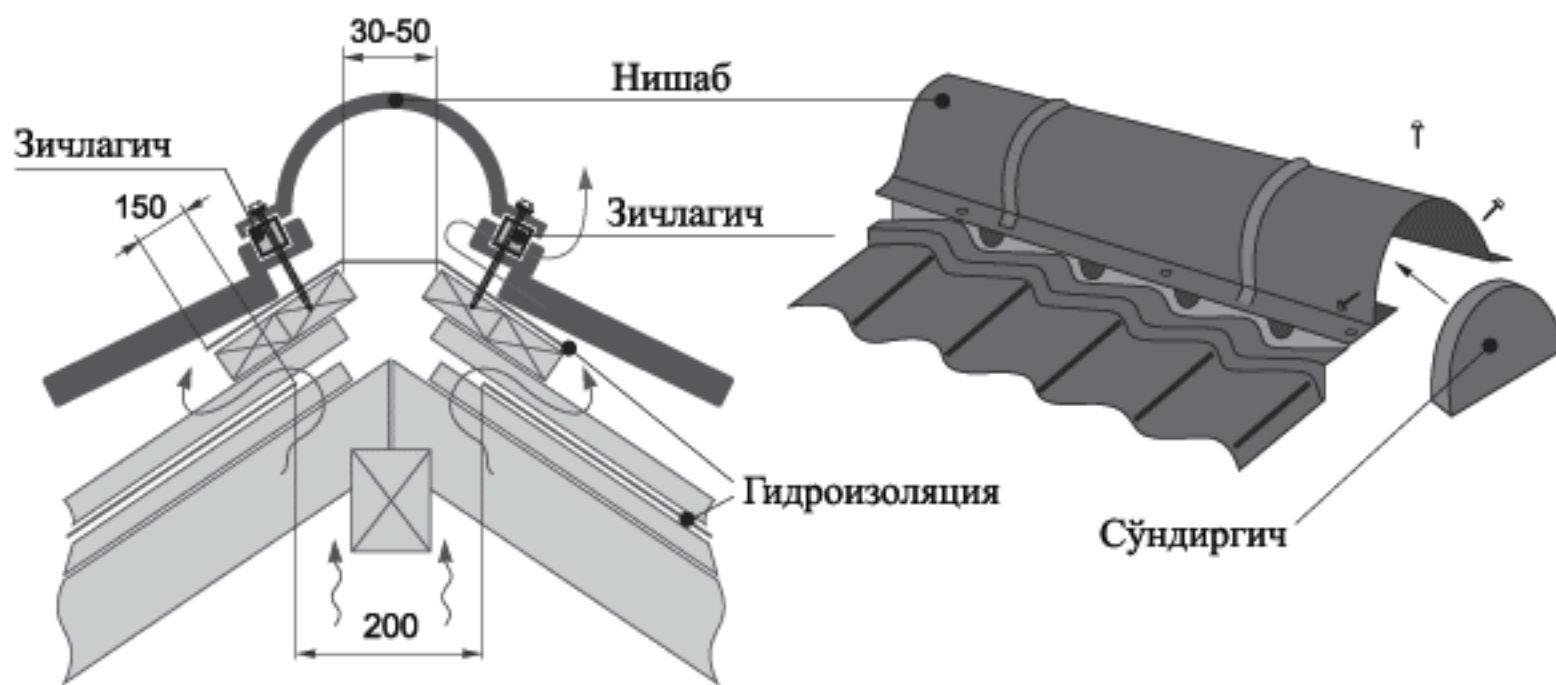

12. Хавфсизлик элементларини монтаж қилиш

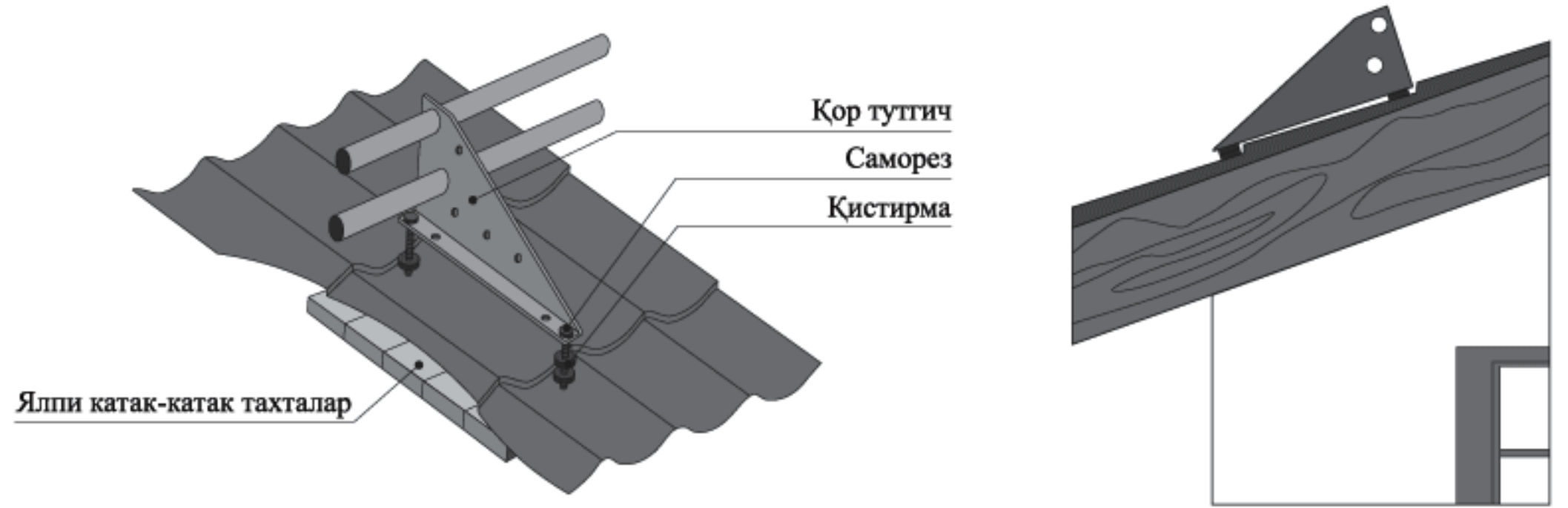

13. Монтаждан кейинги асраш

Томдан ахлатларни йиғиштиринг, сидирилган ва ишқаланган жойларга бўяшга мўлжалланган эмалли баллонча билан ишлов беринг. Монтаж ишларидан кейин 3 ой ўтгач саморезларни тортиб қотириб қўйиш керак.

Бир йилда икки марта томни дарахт барглари, шох-шаббалари ва томга тушган бошқа нарсалардан тозаланг. Букишни юмшоқ чўтка, латта ёрдамида ёки нишабдан карнизга қарата йўналтирилган сув оқимини юбориб бажаринг. Том устида фақат таги юмшоқ пойабзалда юриш мумкин.

14. Металл черепицани (МЧ) ташиш қоидалари

Профилланган буюмларини ташиш чоғида боғламлар транспорт воситасига боғламдаги листлар транспорт воситаси ҳаракатланаётганда ўзидан-ўзи сурилиб ёки силжиб кетишига йўл қўйилмайдиган қлиб жойлаштирилиши ва маҳкамланиши керак. Транспорт воситаси кузовининг бўйи профилланган маҳсулотлар солинган боғламлар узунлигидан кам бўлмаслиги керак.

15. Металл черепицани (МЧ) сақлаш қоидалари

Металл черепица бўшатилган захоти металл маҳкамлагич ечиб олиш керак.

Металл черепица иситилмайдиган, ёмғир ва тўғридан- тўғри қуёш нурлари тушмайдиган омборхоналарда сақланиши керак.

Боғламдаги профилланган листларни 1 ҳафтадан узоқ вақт мобайнида сақлашга йўл қўйилмайди.

Узоқроқ вақт мобайнида сақланганда профилланган маҳсулотларнинг боғламлари остига баландлигини 100 мм ва одими 500 мм дан кам бўлмайдиган чорқирралар қўйилиб чиқиши ва листлар орасига таёқчалар қўйилиб, ҳавонинг бемалол кириши таъминланиши керак.

16. Томни тўлиқ бутлаш учун Сиз қуйидагиларни сотиб олишингиз керак:

Томни шамоллатиш мосламаси

Қор тутғичлар

Флюгерлар

Зичлагич

Тарнов

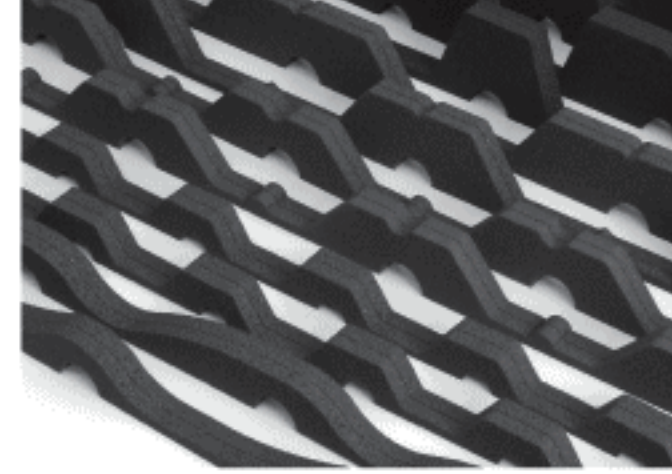
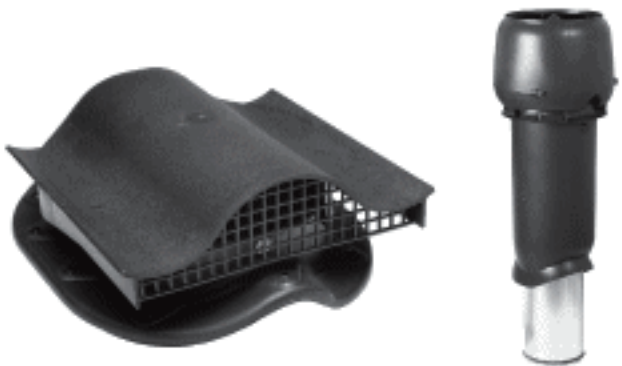

Винил сайдинг

Винил софит

Сув ва шамолдан ҳимояловчи пленка

Бўяш учун баллончалар



Пеш аз сар кардани монтаж чангакҳои системаи тарнави GRAND LINE® ро қарор диҳед

Қоидаҳои умумии ба кор бурдани маҳсулоти профилдоршуда

Барои фурурии як тахта тунукаи то 2 м ҳеч набояд ду нафар ва барои фурурии тахта тунукаҳои 1,5 - 2 м дигар 1 нафар лозим мебошад. Тахта тунукаҳоро бояд ба ҳолати амудӣ баланд кард ва аз ҷое ба ҷое бурда, вале аз ҳамкунии аз ҳад зиёда ҷилавгирӣ намуд. Кашолақунон бурдану партофтани тахтаҳои тунука ба рӯи алафҳову хок манъ аст. Ҷунончи дастаи тахтаҳои тунука барои муддати калон нигоҳдори шавад, барои он ки об рӯи тахтаҳо намонад лозим аст онро батаври нишеби қарор диҳанд. Тахтаҳои тунука набояд беш аз як ҳафта дар борпечони корхонаи истеҳсол қунанда нигоҳ дошта шавад. Барои нигоҳдори ба муддати калон бояд зери дастаи тунука ҷуби чортарош гузошт ва адади тунука тахтаи тунука набояд беш аз 10 то бошад.

Техникаи бехатарӣ

Фақат бо дастпӯшак кор карда шавад. Ҳангоми баланд кардану маҳкам кардани тахтаҳои тунука зери пӯшеш наистед. Дар ҳангоме ки корҳои пӯшеши бомҳоро анҷом медиҳед ҳатман таноби эҳтиёт истифода баред.

Асбоби кор



ДИҚҚАТ!
Истифода бурдани
машинаи ҷиллодиҳӣ
бо ҷархи
абразивӣ манъ аст

МОНТАЖИ САФОЛИ БОМПҮШИИ МЕТАЛЛӢ

1. Монтажи зеҳи қоши иморат

Баландии вассабандии аввал бояд ба андозаи иртифоъи камари сафоли металлӣ баландтар бошад.

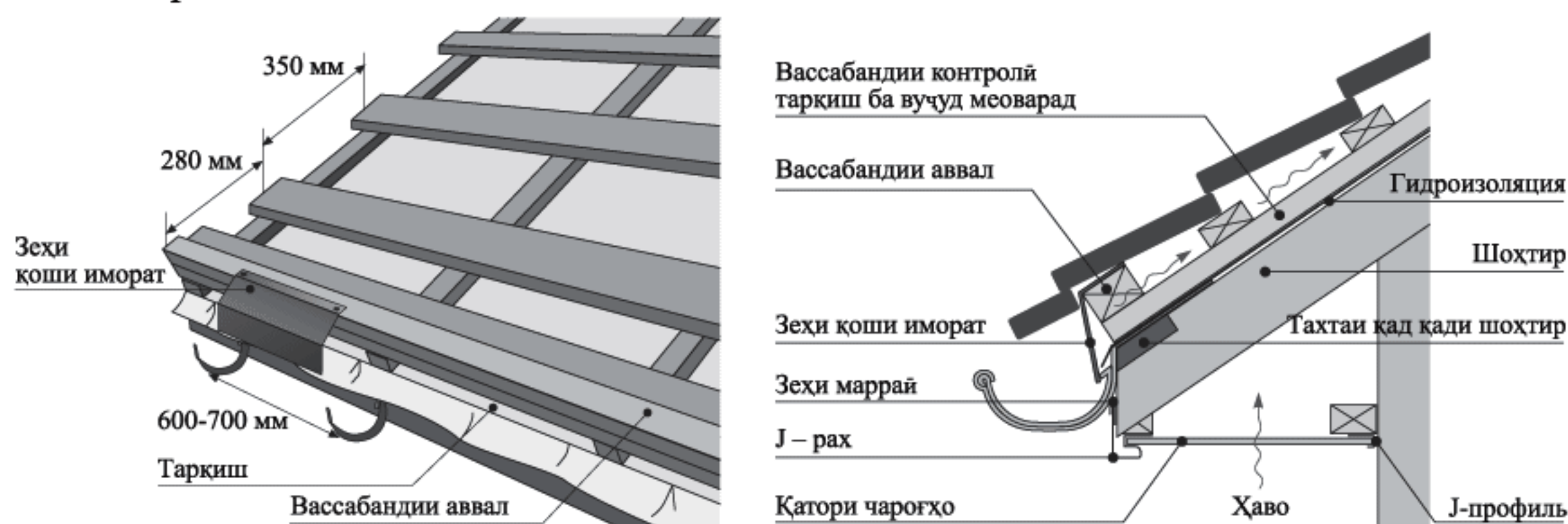

2. Ҷой кардани бат

Бати поёнӣ бояд то рӯи зеҳи қоши иморат бирун ояд.

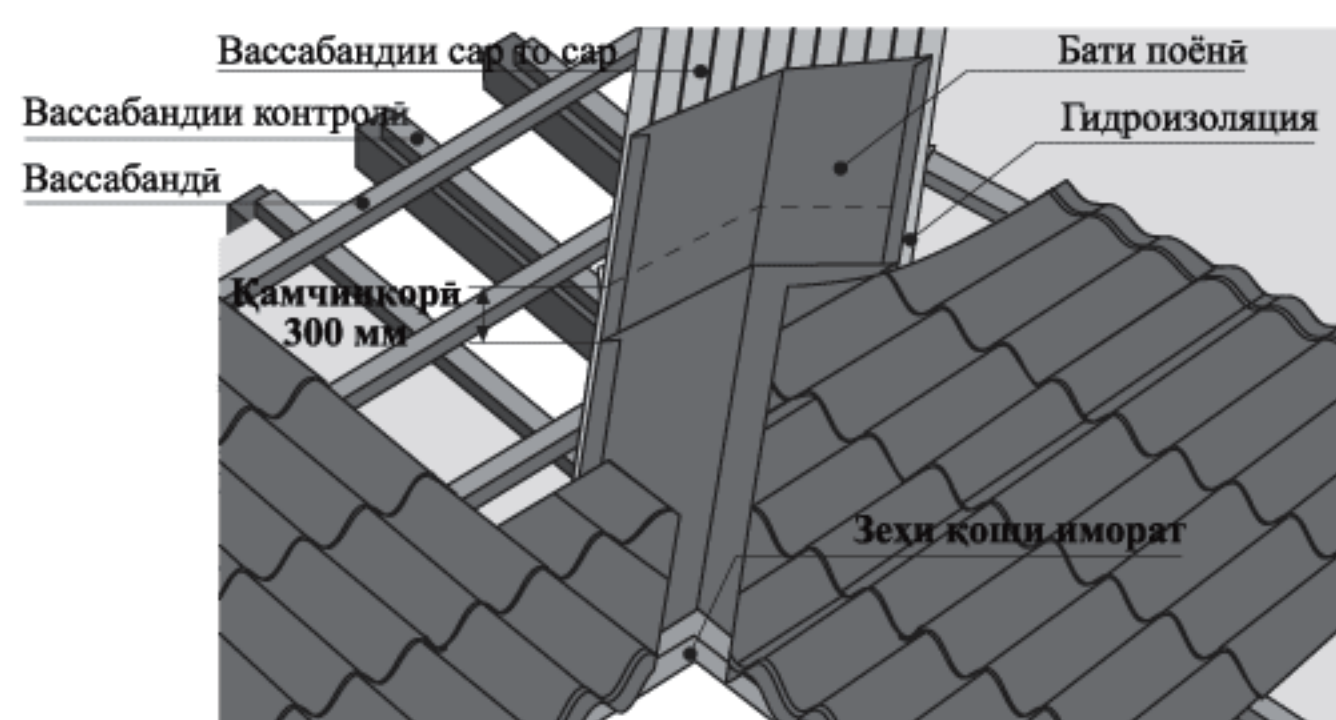

3. Ҷой кардани шероза дар гирдо гирди дудкаш

Ба таври ҳатмӣ бояд зери пӯшеш ба андозаи бари мӯри варақи ҳамвор гузошта шавад.

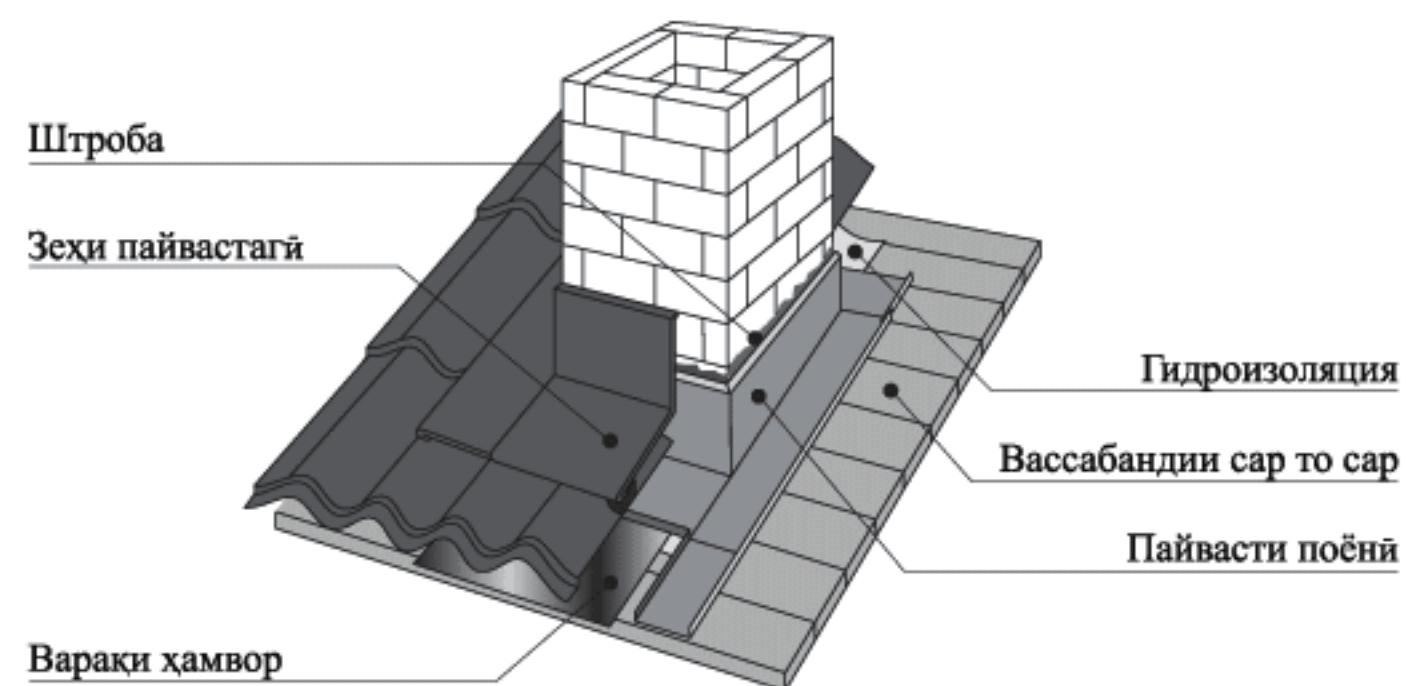

4. Боло бурдани тахтаи тунука

Тахтаҳои тунукаро дар конструксияи махсус тайёр кардашуда бо таноб боло мебаранд.

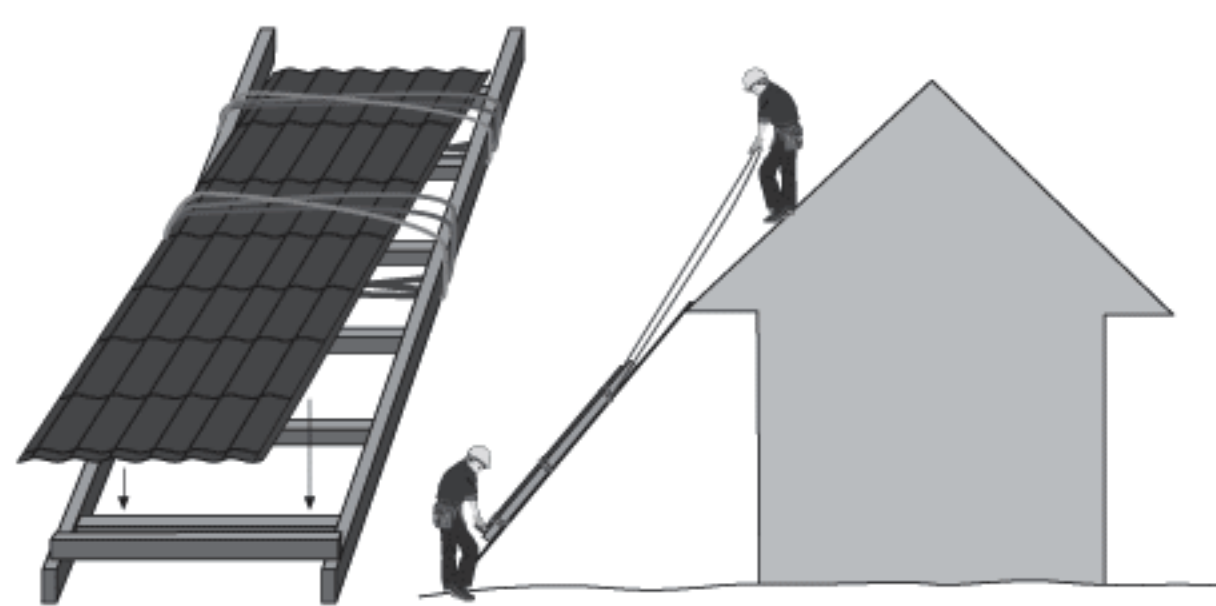

5. Қоидаи рафтани рӯи тахтаи тунука

Фақат ба ҷойи ҳамидагии тунука қадам гузоштан лозим аст.

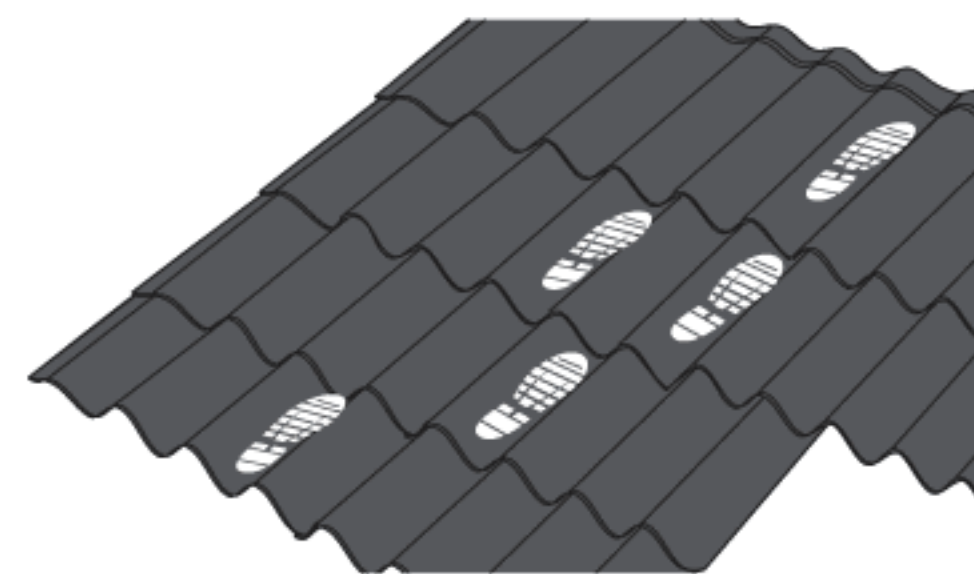

6. Монтажи масолиҳи пӯшеш

Тахтаҳои тунукаро ба таври қатъӣ дар ҳатти уфуқии қоши иморат бо бар омадгии 50 мм аз қош ҳамвор қардан лозим аст. Тахтаҳои тунука дар ҷойи пайвасташудаи ҳатти ҳамидагӣ ки ба зина наздик аст маҳкам карда мешавад. Агар лозим шавад тахтаҳои тунукаро бояд бо меҳи печдор маҳкам қунанд.

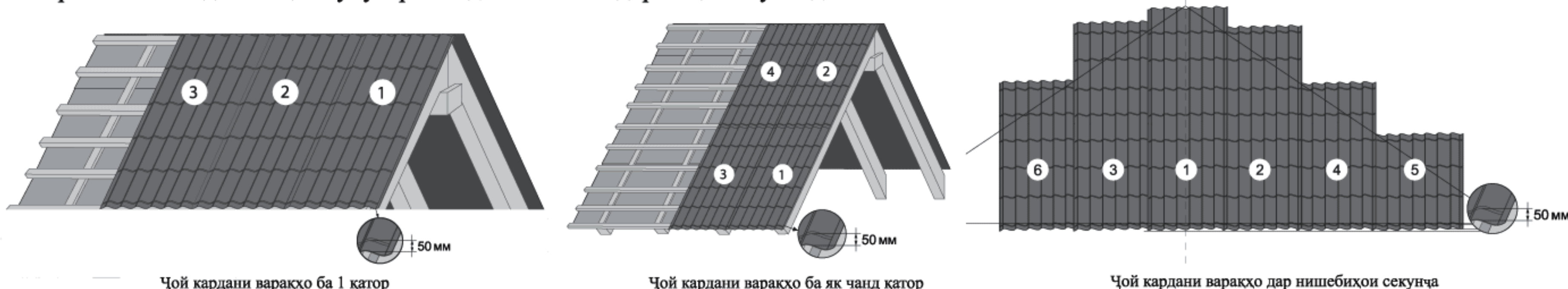

Ҷой кардани варақҳо ба 1 қатор

Ҷой кардани варақҳо ба як чанд қатор

Ҷой кардани варақҳо дар нишебиҳои секунҷа

7. Маҳкам кардани тахтаҳои тунука

Тахтаҳои тунука ба вассабанди дар ҳар ду юмин мавҷи кундаланг маҳкам мегардад. Ба ҳар як метри мураббаъ 6 то 8 меҳи печдор ба қор бурда мешавад.

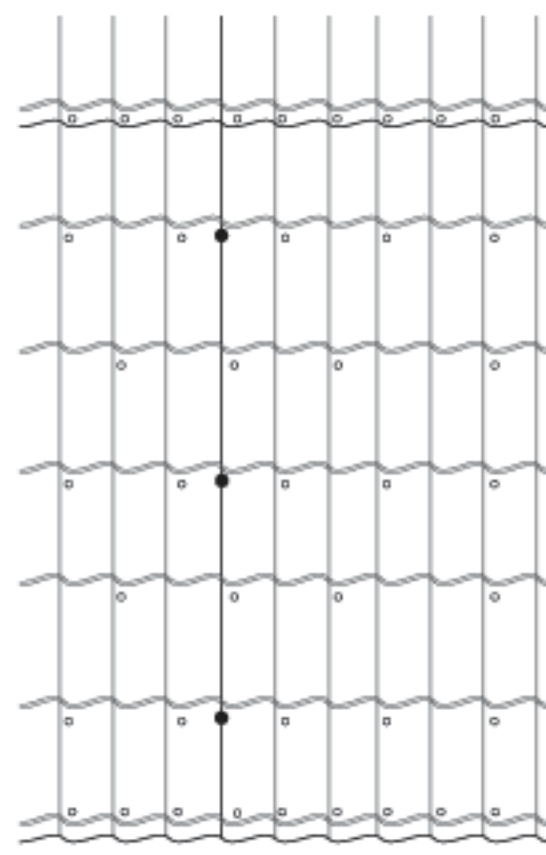

8. Қойгир кардани зеҳи ён

Зеҳи ёнро бо меҳҳои печдор дар ҳар фосилаи 350 мм ба тахтаи ён ва аз боло ба сафоли бомпӯшии маҳкам мекунанд. Қамчинқорӣ байни зеҳҳо 100 мм буда агар лозим бошад, зеҳро бурида кутох мекунанд.

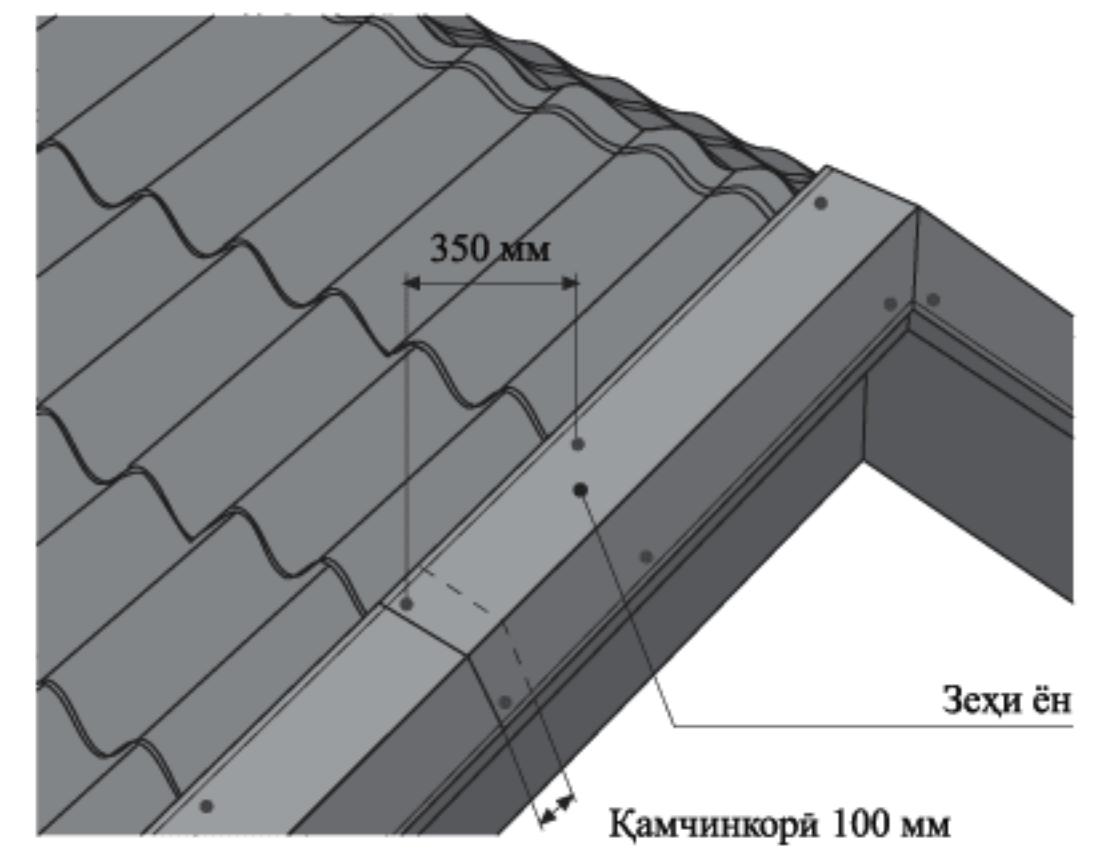

9. Қойгир кардани бати болой

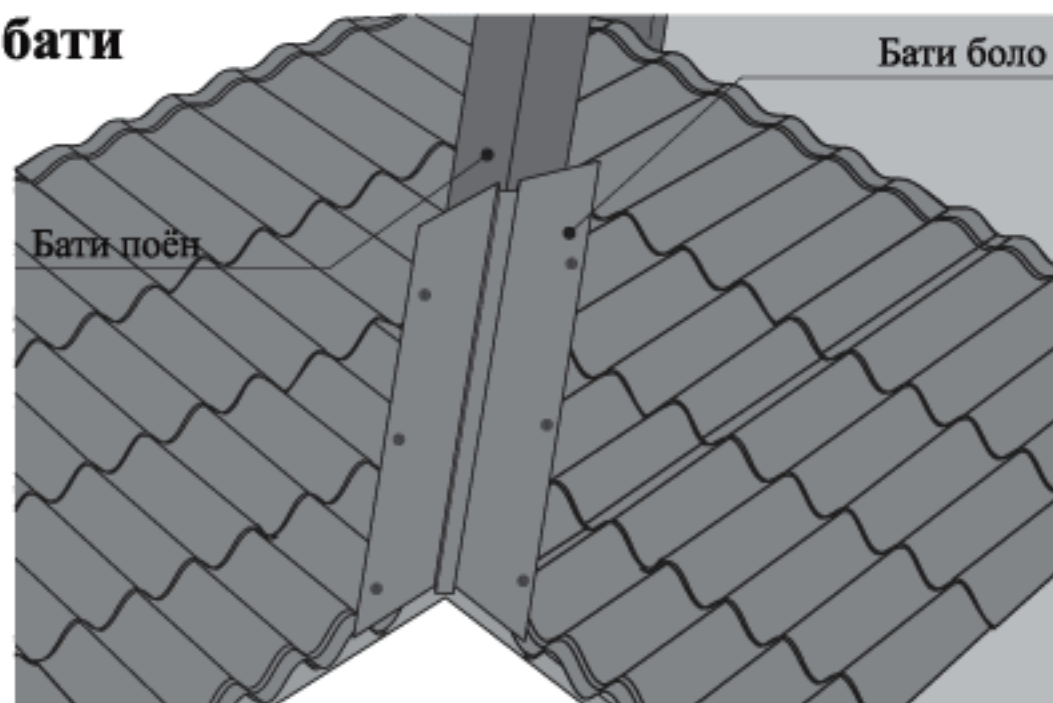

10. Қойгир кардани зеҳҳои пайвасти шуда

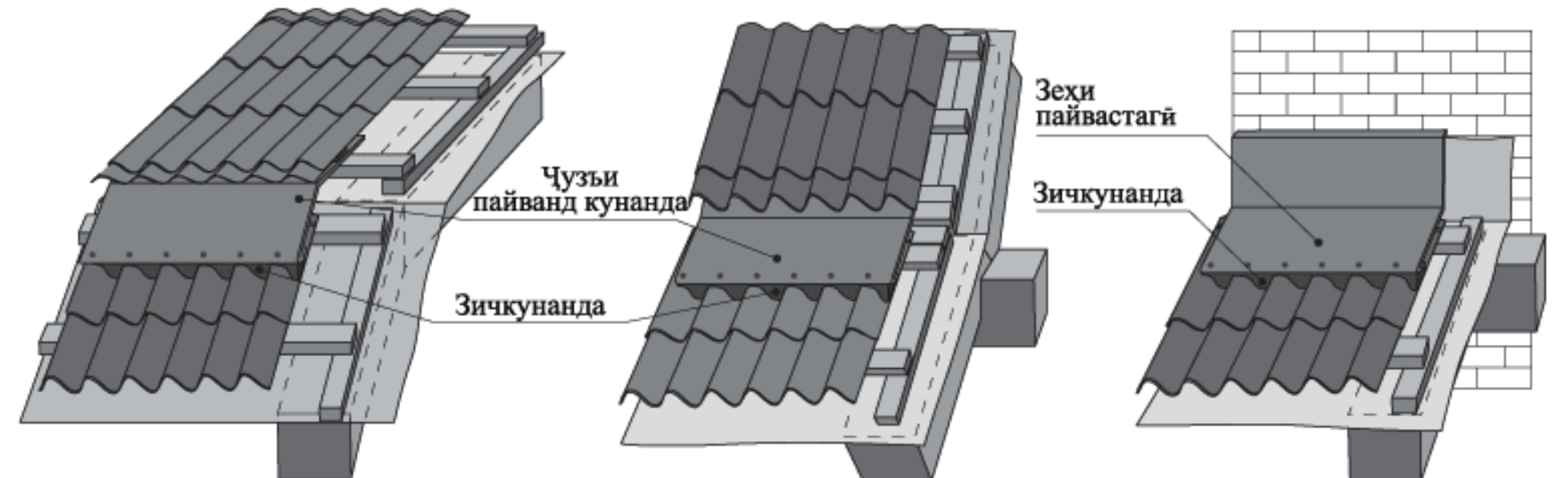

11. Қойгир кардан кунгираи тораки боми дунишеба

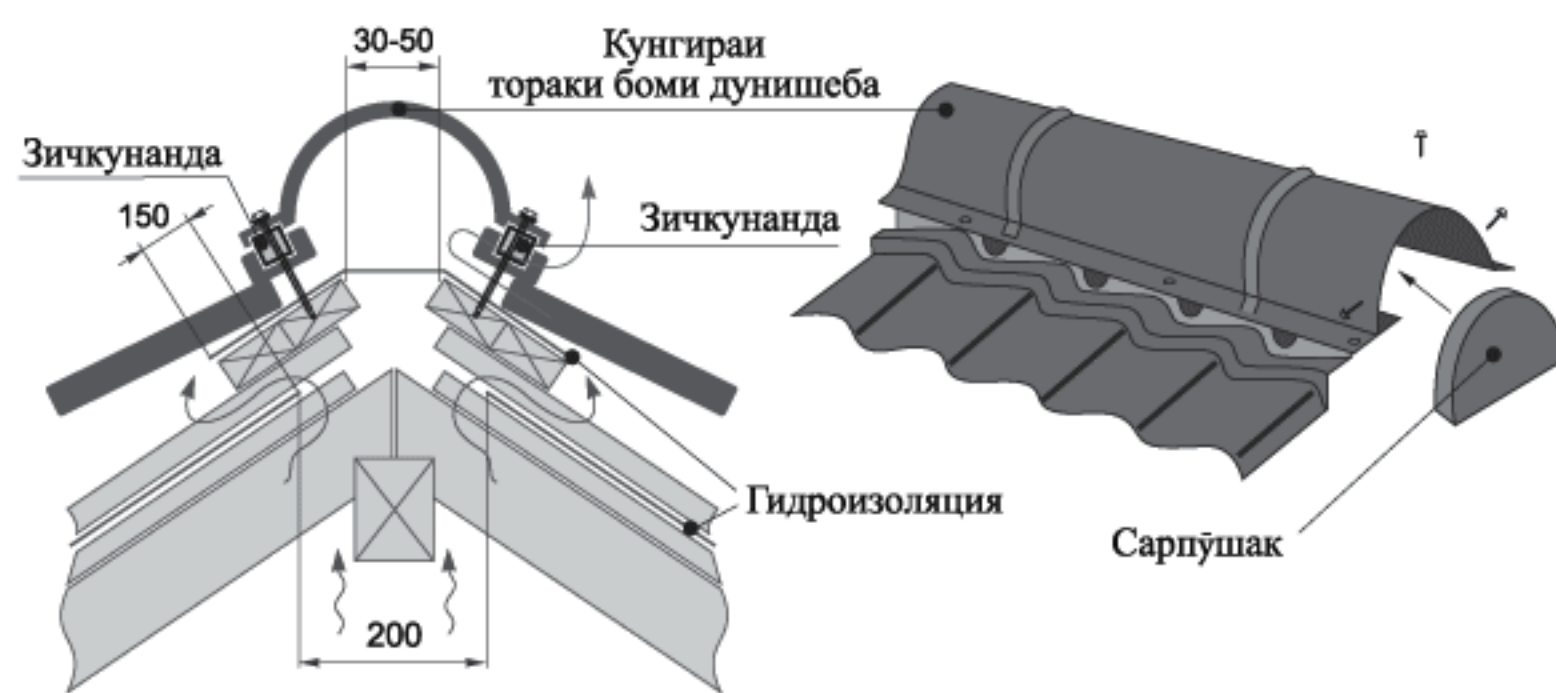

12. Монтажи кардани чузъҳои эҳтиёт

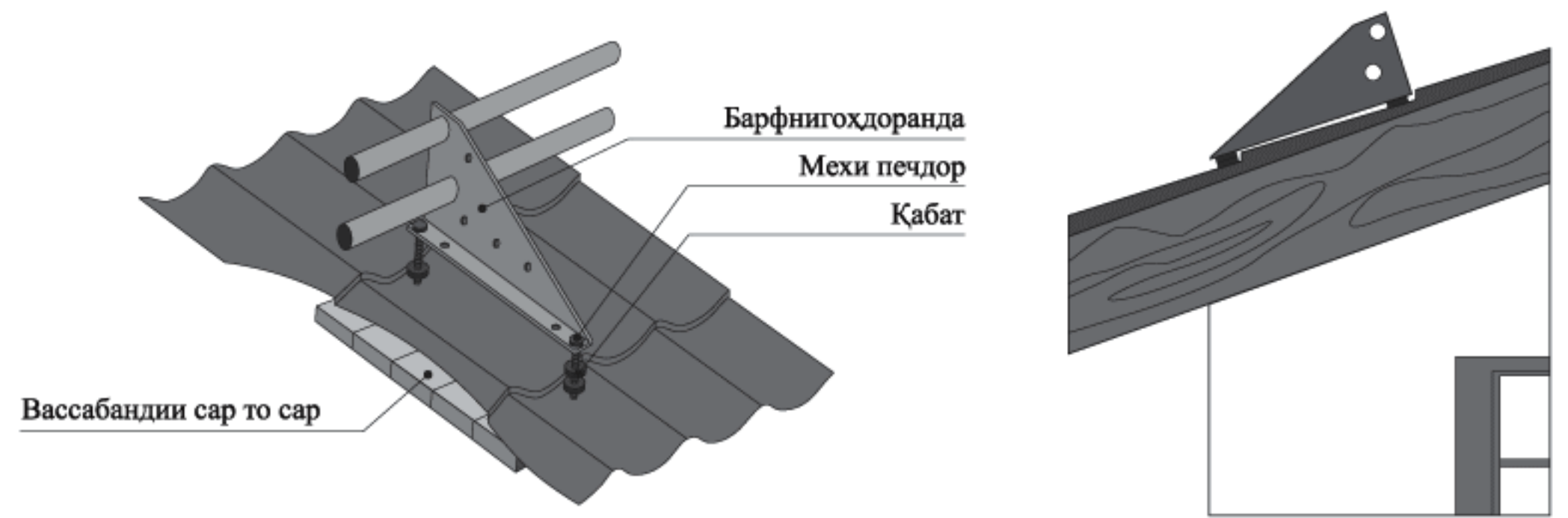

13. Нигоҳубини пас аз монтаж

Ахлоро чамъ карда бароваред, ҷоҳои харош хӯрдаву фарсуда шударо бо балончаи ранг соз кунед. Пас се моҳ баъди монтаж меҳҳои печдорро бояд аз нав маҳкам кунед. Соле ду бор рӯи пӯшешро аз ҳар гуна баргу шохакҳову дигар чизҳо тоза кунед. Ин корро бояд бо ҷўткаи мулоим, латта ё фавраи об аз тарафи кунгираи тораки бом ба самти қоши иморат анҷом дод. Рӯи пӯшеш бояд фақат бо пойафзоли бо тағҷармии нарм қадам зад.

14. Қоидаҳои кашондани сафоли бомпӯшии металлӣ

Ҳангоми кашондани масолиҳи профилдоршуда бояд дастаҳо таври гузоштаву маҳкам карда шаванд ки, дар байни роҳ худ ба худ қойгардон насад. Дарозии василаи боркашонӣ бояд нақамтар аз тӯли дастаи масолиҳи профилдор бошад.

15. Қоидаҳои нигоҳдории сафоли бомпӯшии металлӣ

Пас аз фурувардани бор дарҳол бояд тасмаи металли борпечро боз кард. Нигоҳдорӣ бояд дар анборҳои гарм нашаванда ва ҳифозат шуда аз борону нури мустақими офтоб ба амал ояд. Нигоҳдории варақҳои профилдоршуда ба сурати даста барои муддати беш аз 1 ҳафта раво нест. Чунончи барои муддати зиёд лозим аст ки зери дастаи масолиҳи профилдоршуда дар ҳар фосилаи 500 мм ҷўбҳои чоргушаи нақамтар аз 100 мм байни варақҳо тахтачаҳои борик гузошта шаванд то ҳаво озодона рафтӣ омад кунад.

16. Барои комил комплект кардани қорҳои пӯшешӣ барои Шумо тавсия мекунем ки:

<p>Дастгоҳи ҳавоавзкунии пӯшешқори</p>	<p>Барфнигоҳдорандаҳо</p>	<p>Боднамоҳо</p>	<p>Зичкунандаҳо</p>	<p>Тарнавҳо</p>
<p>Садингҳои винилӣ</p>	<p>Қатори ҷароғҳои винилӣ</p>	<p>Наворҳои ҳифозат дар баробари обу шамол</p>		<p>Баллончаҳои барои ранг харидорӣ намоед</p>